

# RUP 504

## Wciągarka elektryczna (1-fazowa 230V AC)



Wciągarka elektryczna zasilana prądem przemiennym 230V 1-fazowa wyposażona w linę stalową o średnicy 6mm i długości 30m nawiniętą na bęben.

Urządzenie służy do podnoszenia towarów. Dopuszczalne Obciążenie robocze podczas podnoszenia towarów (WLL): 500kg.

W przypadku zastosowania dodatkowego bloczka TU415/TU416 można zwiększyć obciążenie robocze podczas podnoszenia towarów (WLL) do 1000kg.

Urządzenie może być stosowane do podnoszenia i opuszczania osób oraz do ewakuacji w przypadku zastosowania dodatkowego urządzenia samohamownego serii WR / CR / CRW.

### PODSTAWOWE PARAMETRY:

Dopuszczalne obciążenie robocze podczas podnoszenia/opuszczania osób (WLL): 200kg.

Zasilanie prądem przemiennym 230V 1-fazowe. W zestawie znajduje się przewód do podłączenia do sieci elektrycznej z wtyczką EU.

Prędkość robocza: 7m/min (przy zastosowaniu bloczka TU415/TU416 - 3,5m/min).

Cykl pracy wciągarki: 30% (18min/h – 2h/dzień).

Liczba włączeń na godzinę: 180

Stopień ochrony: IP54.

Moc: 1300W

Urządzenie wyposażone jest płytę łączącą (RUP506-000-001) oraz łącznik UTB (AT017-330).

UWAGA: ABY ZAMOCOWAĆ WCIĄGARKĘ DO STATYWU WYMAGANE JEST UŻYCIE UNIWERSALNEGO UCHWYTU UTB (ref. AT017-300).

Uchwyt UTB sprzedawany jest oddzielnie.

### CECHY SZCZEGÓLNE



Maksymalne obciążenie 500 kg



Zabezpieczenie dla maksymalnej wagi użytkownika 200 kg

### PARAMETRY

Waga	21 kg
Wymiary	490 x 170 x 180 mm
DOR (Dopuszczalne obciążenie robocze)	500 kg
Minimalna siła zrywająca MBS	21 kN
SF Współczynnik bezpieczeństwa	2.1
Prędkość robocza	7 m/min

### MATERIAŁ

Konstrukcja	stal
Obudowa	stal
Mechanizm	stal

Obudowa	malowanie proszkowe
---------	---------------------

### LINA

Średnica liny $\varnothing$	6 mm
Długość	30 m
Materiał	stal ocynkowana
Wykonanie	lina rdzeniowa w oplocie

### ZASILANIE

Typ zasilania	jednofazowe, sieciowe
---------------	-----------------------

### STEROWANIE

**PROTEKT**<sup>®</sup>

PROTEKT Grzegorz Łaskiewicz Spółka z o. o. ul. Starorudzka 9, 93-403 Łódź, POLSKA  
KRS: 0001009727 | REGON: 524047958 | NIP: 7292747932

WWW.PROTEKT.PL

DZIAŁ HANDLOWY ul. Skromna 6, 93-405 Łódź, POLSKA  
tel.+48 42 29-29-500, handlowy@protekt.com.pl, Fax:+48 42 680-20-93

# RUP 504

Wyciągarka elektryczna (1-fazowa 230V AC)

## WYKONANIE

Konstrukcja	malowanie proszkowe	Rodzaj sterowania	pilot przewodowy
		Długość przewodu pilota sterującego	2 m

## CENNIK

nr kat.	cena netto [PLN]
RUP504-000-000	<b>4 150,00</b>

## RYSUNKI

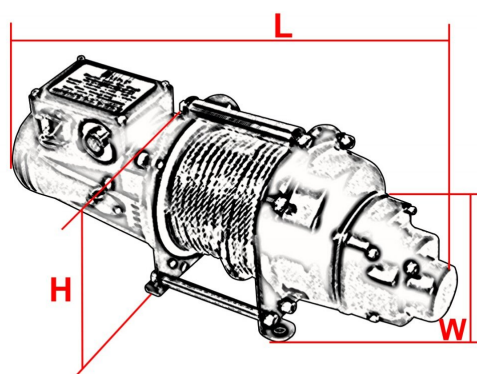

# RUP 504

Wyciągarka elektryczna (1-fazowa 230V AC)

## ZDJĘCIA DODATKOWE



Wyciągarka RUP504 zainstalowana na nodze statywu TM15

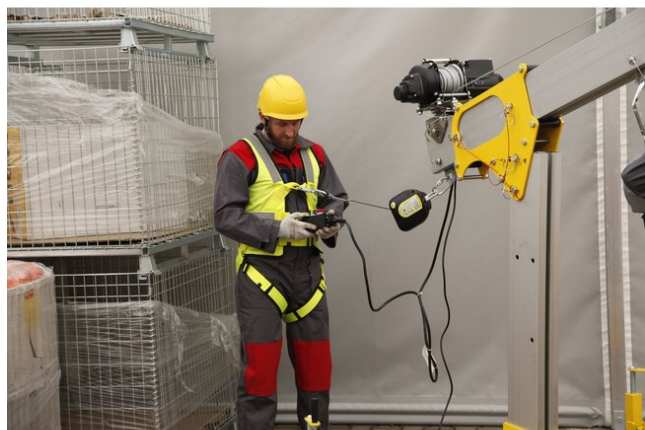

Wyciągarka RUP504 zainstalowana na żurawiu PAD