

RESTUBE lifeguard

Gebrauchsanweisung

Instruction manual

Mode d'emploi

Manual de uso

Istruzioni per l'uso

Gebruiksaanwijzing





Wir freuen uns, dass Du Dich für RESTUBE entschieden hast!

RESTUBE lifeguard...

- ist keine Rettungsweste oder „persönliche Schutzausrüstung (PSA)“.
- darf nicht als Ersatz für eine Rettungsweste oder PSA verwendet werden.
- ist nicht ohnmachtsicher und bietet keinen garantierten Schutz vor dem Ertrinken.
- erfordert ein aktives Eingreifen des Nutzers zur Erzeugung des Auftriebs im Bedarfsfall.
- ist geeignet für ausgebildete Rettungskräfte. Benutzung des Produktes muss erlernt und fortwährend trainiert werden.
- ist ein unterstützender Zusatz zu herkömmlichen Rettungsmitteln und darf nicht als Ersatz für diese verwendet werden.
- ist nicht dafür ausgelegt, über das integrierte Zugsystem Personen aus dem Wasser zu heben.
- besitzt keine Zulassung durch TÜV, U.S. Coast Guard oder vergleichbare Institutionen.

> Das aktive Eingreifen des Nutzers ist erforderlich.



Thank you for choosing RESTUBE!

RESTUBE lifeguard...

- is not a life jacket or personal flotation device (PFD) and may not be used as a substitute for a life jacket or PFD.
- does not provide protection in case of unconsciousness and does not guarantee protection against drowning.
- requires user action to inflate.
- is suitable for qualified rescuers. The use of the product must be learnt and be trained regularly.
- is a supporting addition to the conventional life saving devices and must not be used as a substitute for them.
- is not designed to lift a person out of the water with the integrated beltsystem.
- is not approved by TÜV, U.S. Coast Guard or similar institutions.

> Active user intervention is necessary.



Nous sommes heureux que tu aies choisi RESTUBE!

RESTUBE lifeguard...

- n'est pas un gilet de sauvetage ou un EPI et ne dispense pas de l'utilisation d'un gilet de sauvetage ou d'un EPI.
- ne protège pas en cas d'incapacité et ne garantit pas une protection contre la noyade.
- nécessite l'intervention active de l'utilisateur pour gonfler en cas de besoin.
- convient uniquement aux sauveteurs qualifiés. L'utilisation du produit doit être apprise et pratiquée régulièrement.
- est un complément au matériel classique de sauvetage et ne doit pas être utilisé comme substitut de ceux-ci.
- n'est pas conçu pour soulever une personne hors de l'eau via le système de ceinture intégré.
- n'est pas approuvé par le TÜV, la U.S. Coast Guard ou institutions similaires.

> Une intervention active de l'utilisateur est nécessaire.



¡Nos alegramos de que te hayas decidido por RESTUBE!

RESTUBE lifeguard...

- no es un chaleco salvavidas o un "equipo de protección personal" (EPP)
- no se debe utilizar como sustituto de un chaleco salvavidas o de un EPP.
- no ofrece seguridad ante casos de pérdida de consciencia.
- no garantiza la protección contra el ahogamiento.
- requiere la intervención del usuario en caso que tenga que ser inflado.
- es únicamente apto para personas formadas para el rescate. El uso del producto debe ser aprendido y entrenado regularmente.
- es un complemento que ayuda a los medios de rescate tradicionales y no debe ser usado como sustitución de éstos.
- no está diseñado para sacar a personas del agua con el sistema integrado de tracción.
- no está aprobado por el TÜV, U.S. Coast Guard u otra institución similar.

> Se requiere una intervención activa por parte del usuario.



Grazie per aver scelto RESTUBE!

RESTUBE lifeguard...

- non è un giubbotto di salvataggio o un dispositivo di protezione individuale (DPI).
- non deve essere utilizzato come giubbotto di salvataggio o dispositivo di protezione individuale.
- non garantisce protezione in caso di svenimento nell'acqua e.
- non protegge dall'annegamento.
- richiede l'attivazione diretta dell'utente.
- è solo adatto per l'uso da bagnini e addetti al salvataggio esperti. Prima dell'uso, è necessario un addestramento adeguato.
- è un'aggiunta di supporto all'attrezzatura di salvataggio convenzionale e non dovrebbe essere usato come Sostituuto.
- non è adatto per tirare persone fuori dall'acqua tramite il sistema della cintura.
- Non è certificato dal TÜV, US Coast Guard on istituzioni simili.

> È necessario l'intervento dell'utente.



Hartelijk dank voor uw aankoop van RESTUBE!

RESTUBE lifeguard...



- is geen reddingsvest of persoonlijke veiligheidsuitrusting.
- mag niet worden gebruikt als vervanging van een reddingsvest of persoonlijke veiligheidsuitrusting.
- verleent geen bescherming bij bewusteloosheid en biedt geen garantie tegen het voorkomen van verdrinking.
- moet door de gebruiker geactiveerd worden om zo nodig op te laten blazen.
- is alleen te gebruiken voor geoefende gebruikers. Het gebruik moet geleerd en regelmatig geoefend worden.
- ondersteunt bestaande redding materialen en mag niet als vervanging worden gebruikt.
- is niet ontwikkeld om iemand uit het water te tillen met behulp van de geïntegreerde gordels.
- is niet goedgekeurd door de TÜV, U.S. Coast Guard of vergelijkbare instanties.

> Actief ingrijpen door de gebruiker is vereist.

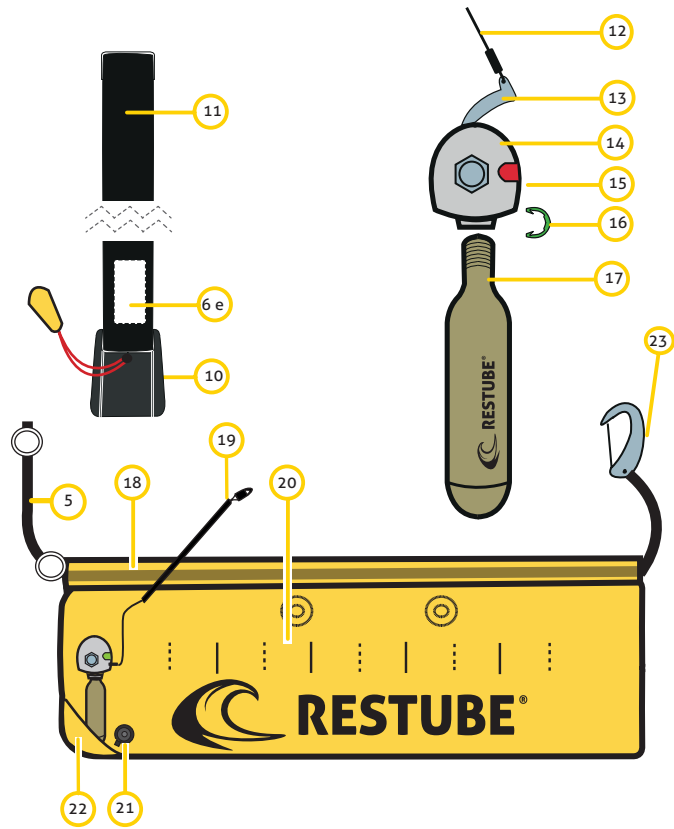
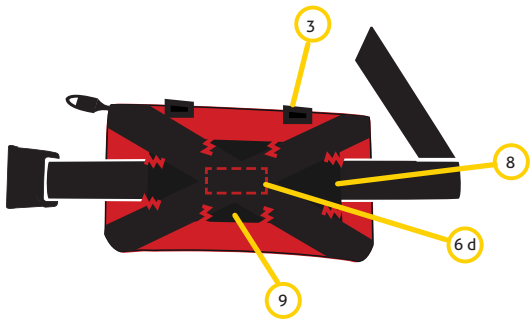
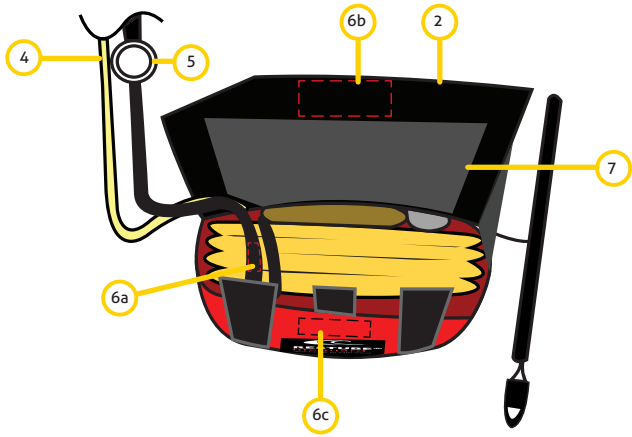

1 Tasche/Pocket/...



1. Packungsinhalt / Contents of packing / Contenu de l'emballage

		
1. Tasche	Pocket	Poche
2. Klappe	Flap	Rabat
3. Lasche	Loop	Sangle
4. Abschieppleine	Rope	Corde
5. Ringgurt	Ring webbing	Sangle à anneaux
6. Klettverschluss	Velcro	Velcro
7. Stopfsack	Stash bag	Sac de rangement
8. Gurtführung horizontal	Horizontal strap positioner	Guidage de ceinture horizontal
9. Gurtführung vertikal	Vertical strap positioner	Guidage de ceinture vertical
10. "Quick release"-Schnalle	"Quick release" - buckle	"Quick release" - boucle
11. Hüftgurt	Waist strap	Ceinture
12. Auslöser-Schnur	Trigger cord	Cordelette de déclenchement
13. Auslöser-Hebel	Release lever	Levier de déclenchement
14. Auslösemechanismus	Trigger mechanism	Mécanisme de déclenchement
15. Rot markierte Vertiefung	Red indentation	Renforcement rouge
16. Sicherungsclip	Securing clip	Clip de sécurité
17. Original RESTUBE-CO2-Patrone	Original RESTUBE-CO2-Cartridge	Cartouche de CO2 RESTUBE originale
18. Ringgurtführung	Ring webbing positioner	Goupille de sécurité
19. Auslösesplint mit Signalpfeife	Triggering splint with whistle	Déclencheur goupille avec sifflet
20. Boje lifeguard	Buoy lifeguard	Bouée lifeguard
21. Mundventil mit Kappe	Oral valve with cap	Valve gonflage avec capuchon
22. Abdecklasche für CO2-Patrone	Protection cover for CO2-cartridge	Étui de protection pour cartouche de CO2
23. Karabiner-Haken inkl. Griff	Carabiner and handle	Mousqueton et poignée
IATA-Flyer für Flugreisen	IATA-Flyer for air travel	IATA-Prospectus pour les vols
QuickCheckGuide	QuickCheckGuide	QuickCheckGuide

Contenido del paquete / Contenuto della confezione / Verpakkinginhoud

		
Bolsillo	Tasca	Tasje
Solapa	Patta	Klep
Lengüeta	Passante	Lus
cuerda de remolcar	Fascia di traino	Sleepkabel
anillo del cinturón	Cintura anellata	Ring riem
Cierre de velcro	Chiusura a strappo con velcro	Klittenband
bolsillo escondido	Borsello	Opbergzak
Guía del cinturón horizontal	Guida della cintura orizzontale	Horizontale riem bevestiging
Guía del cinturón vertical	Guida della cintura verticale	Verticale riem bevestiging
hebilla "quick-release"	Fibbia "Quick Release"	"Quick release" gesp
Cinturón abdominal	Cintura	Heup riem
Cuerda del accionador	Filo di attivazione	Trekker koord
Palanca del accionador	Leva del accodano	Trekker hefboom
Mecanismo accionador	Meccanismo di attivazione	Trekker mechanisme
Hendidura marcada en rojo	Fessura rossa	Rood gemarkeerde inkeping
Clip de seguridad	Clip di sicurezza	Veiligheidsclip
Cartucho de CO2	Cartuccia di CO2	CO2-patroon
Guía del anillo del cinturón	Guida della cintura anellata	Ring riem bevestiging
Accionado pasador con silbato de señal	Tirante di attivazione con di schietto	Trekker spin met fluitje
Boya lifeguard	Boa lifeguard	Boei lifeguard
Válvula bucal con tapón	Valvola con cappuccio	Mond ventiel met dop
Cubierta de protección para el cartucho de CO2	Federa per cartuccia CO2	Afdekklep
Mosquetón maniobra	Moschettone con presa	Karabijnhaak
IATA-Folleto para viajes en avión	IATA-Volantini per viaggi in aereo	IATA-Flyer voor een luchtreis
QuickCheckGuide	QuickCheckGuide	QuickCheckGuide

Gebrauchsanweisung	2
1. Packungsinhalt	4 - 7
Inhaltsverzeichnis	8 - 9
2. Warnhinweise	10
3. Reisen mit RESTUBE	10
4. Bedienung und Handhabung	11
4.1 Wie lege ich RESTUBE richtig an?	11
4.1.1 Anlegen	12
4.1.2 Nutzung mit anderen Ausrüstungen	12
4.2 Wie löse ich RESTUBE aus?	12
4.3 Wie benutze ich RESTUBE?	13
4.4 Aufblasen mit dem Mund	13
4.5 Wie mache ich RESTUBE wieder klar?	14 - 15
5. Wartung, Pflege, Entsorgung	16



Instruction manual	2
1. Contents of packing	4 - 7
Contents	8 - 9
2. Safety Notes	17
3. Traveling with RESTUBE	17
4. Operation and maintenance	18
4.1 How do I fasten RESTUBE correctly?	18
4.1.1 Fastening	19
4.1.2 Use in combination with other equipment	19
4.2 How do I trigger RESTUBE?	19
4.3 How do I use RESTUBE?	20
4.4 Inflating by mouth	20
4.5 How do I make RESTUBE ready for its next use?	21 - 22
5. Maintenance, care, disposal	23



Mode d'emploi	2
1. Contenu de l'emballage	4 - 7
Table des matières	8 - 9
2. Avertissements	24
3. Voyager avec RESTUBE	24
4. Utilisation et maniement du RESTUBE	25
4.1 Comment enfiler RESTUBE correctement?	25
4.1.1 Mettre le produit	26
4.1.2 Utilisation associée avec d'autres équipements	26
4.2 Comment puis-je déclencher RESTUBE?	26
4.3 Comment utiliser RESTUBE?	27
4.4 Gonfler avec la bouche	27
4.5 Comment appareiller RESTUBE à nouveau?	28 - 29
5. Maintenance, soin, élimination des déchets	30



Manual de uso	3
1. Contenido del paquete	4 - 7
Índice	8 - 9
2. Indicaciones de advertencia	31
3. Viajar con RESTUBE	31
4. Uso y manejo	32
4.1 ¿Cómo coloco RESTUBE de forma correcta?	32
4.1.1 Colocación	33
4.1.2 Usa con otros equipos	33
4.2 ¿Cómo acciono RESTUBE?	33
4.3 ¿Cómo utilizo RESTUBE?	34
4.4 Soplar con la boca	34
4.5 ¿Cómo restaura otra vez RESTUBE?	35 - 36
5. Mantenimiento, cuidado, desechar	37



Istruzioni per l'uso	3
1. Contenuto della confezione	4 - 7
Contenuto	8 - 9
2. Misure di sicurezza	38
3. Viaggiare con RESTUBE	38
4. Funzionamento e manutenzione	39
4.1 Come allacciare RESTUBE correttamente?	39
4.1.1 Chiusura	40
4.1.2 Uso in combinazione ad altra attrezzatura	40
4.2 Come mettere in funzione RESTUBE?	40
4.3 Come usare RESTUBE?	41
4.4 Gonfiare con la bocca	41
4.5 Come preparare RESTUBE per il prossimo utilizzo?	42 - 43
5. Controllo, manutenzione, smaltimento	44



Gebruiksaanwijzing	3
1. Verpakkingsinhoud	4 - 7
Inhoud	8 - 9
2. Waarschuwingen	45
3. Reisen met RESTUBE	45
4. Bediening en handhaving	46
4.1 Hoe doe ik RESTUBE op de juiste manier aan?	46
4.1.1 Omdoen	47
4.1.2 Gebruik in combinatie een andere uitrusting	47
4.2 Hoe laat ik RESTUBE in werking treden?	47
4.3 Hoe gebruik ik RESTUBE?	48
4.4 Met de mond opblazen	48
4.5 Hoe maak ik RESTUBE weer klaar voor gebruik?	49 - 50
5. Onderhoud, verzorging, afvalscheiding	51



2. Warnhinweise

⚠ Wichtiges zu Beginn

Für alle die sich diese Anleitung gerne im Video ansehen wollen um mehr Hintergrundinfos rund um RESTUBE und das Team zu bekommen gibt es folgenden Link:



Produktinformationen vor dem Gebrauch aufmerksam durchlesen!
Hinweise auf der Produktinnenseite und dem Hüftgurt-Etikett beachten!
RESTUBE vor jeder Benutzung überprüfen, siehe dazu Kapitel 4.
Werden bei der Überprüfung Mängel entdeckt, unbedingt den Fachhändler/den Hersteller kontaktieren.

>>> info@restube.com

Nie versuchen RESTUBE selbst zu reparieren!
QuickCheckGuide bei Benutzung stets mitführen!

RESTUBE lifeGuard

...wirkt nur vollständig aufgeblasen als Auftriebskörper.

...gewährleistet seine Funktionsfähigkeit nur bei Verwendung der original RESTUBE-CO₂-Patronen (16g / 21ml).

...ist nicht für Temperaturen unter 4°C geeignet.

...nur über der Kleidung tragen, damit der Auslöser erreichbar ist und der Auftriebskörper sich ungehindert aufblasen kann!

...erfordert eine aktive Mitbenutzung des Benutzers und ist somit nicht für Personen geeignet, die körperlich oder geistig nicht in der Lage sind, sich sicher im Wasser zu bewegen.

...wirkt unterstützend im Wasser, ist jedoch nicht ohnmachtssicher.

Bei Temperaturen unter 15°C ist eine leichte Verzögerung der Auslösung möglich. Das Tragen von zusätzlichen Gewichten oder Bekleidung, vermindert den gefühlten Auftrieb von RESTUBE. Die funktionsrelevanten Komponenten der Auftriebseinheit sind zertifizierte Materialien der Rettungswestenindustrie (EN ISO 12402 bzw. EN393/EN395/EN396/EN399). Darauf achten, dass sich eine Aufsicht in der Nähe befindet. Mit RESTUBE nur in Situationen begeben, mit denen man auch ohne das Produkt sicher umgehen kann.

3. Reisen mit RESTUBE

Die Original-RESTUBE-CO₂-Patronen enthalten 16g CO₂ und stehen unter Druck. Im Luftverkehr gelten sie als Gefahrgut. Laut IATA dürfen im Flugzeug jedoch bis zu 4 CO₂-Patronen mitgeführt werden. Für Reisen über Flughäfen in den USA bitte die TSA-Regelungen beachten.

📄 HINWEIS

Die RESTUBE-CO₂-Patronen rechtzeitig vor Reiseantritt telefonisch bei der Fluggesellschaft anmelden. Am Flughafen den mitgelieferten Flyer vorzeigen. Die CO₂-Patrone aus dem RESTUBE selbst, muss unbedingt ausgebaut sein. Der mitgelieferte Flyer beinhaltet alle wichtigen Informationen zu diesem Thema.

Auf der Homepage www.restube.com befinden sich weitere Informationen. Die aktuellen Regelungen der IATA bzw. der TSA (für Reisen mit Stopp in den USA,) beachten.

<http://www.iata.org> // <http://www.tsa.gov>

4. Bedienung und Handhabung

📄 HINWEIS

Vor jeder Benutzung die Einsatzbereitschaft des Produktes überprüfen!

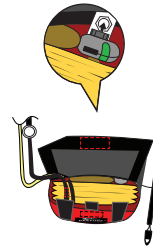

- Tasche öffnen und prüfen ob sich der grüne Sicherungsclip seitlich am Auslösemechanismus befindet
 - >>> Fehlt der Sicherungsclip, ist die CO₂-Patrone möglicherweise leer. In diesem Fall CO₂-Patrone her-ausdrehen.
 - >>> Ist sie an der Öffnung angestoßen, ist sie leer und muss ausgetauscht werden.
- Prüfen, ob die Boje korrekt in der Tasche liegt.
 - >>> Die Mutter auf dem Auslösemechanismus muss auf das in der Tasche eingehäute Etikett mit dem Muttersymbol gerichtet sein.
- Die Abschleppleine und der Ringgurt müssen komplett im Stopfsack verstaub werden.
- Der Auslöser und die Auslöserschnur müssen frei sein.
- Karabinerhaken hat sich nirgends verhakt.
- Die Patrone muss in die Lasche gesteckt werden.

4.1 Wie lege ich RESTUBE an?

🚫 ACHTUNG

Ein lockeres oder offenes Tragen des Produktes ist gefährlich! Nur ein fest sitzendes Produkt verhindert einen Verlust und ermöglicht die Funktionsfähigkeit.

>>> Der angebrachte Hüftgurt (38mm breit) kann sowohl vertikal als auch horizontal auf der Rückseite der Tasche eingeführt werden.

>>> Die Befestigungsmöglichkeiten haben unterschiedliche Vorteile beim Tragen an Land sowie beim Ausüben des Wassersports. Je nach Einsatzgebiet und persönlichen Vorlieben kann der Nutzer die für ihn am besten geeignete Position bestimmen.

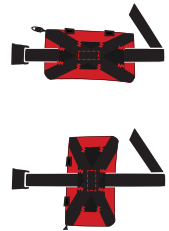

📄 HINWEIS

Bei der vertikalen Positionierung muss die Tasche so getragen werden, dass der Auslöser nach unten zeigt! Bei horizontalem Tragen muss der Auslöser nach vorne zeigen.

- Hüftgurt von Tasche entfernen.
- Klett 6e auf dem Hüftgurt muss nach oben zeigen.
- Hüftgurt durch die vertikale oder horizontale Gurtführung (schwarzes Gewebe) auf der Rückseite der Tasche führen, bis Klett 6e sich mit Klett 6d auf der Innenseite der Gurtführung verbindet.
- >>> Dies verhindert ein Verrutschen der Tasche auf dem Hüftgurt.
- Die Gurtführung auf der Rückseite der Tasche ermöglicht es, eigene Gurte bis 50mm Breite anzubringen.
- Hierzu den Hüftgurt horizontal oder vertikal unter der Gurtführung einführen.

4.1.1 Anlegen



- Schnalle öffnen und Hüftgurt um die Hüfte legen.
- Hüftgurt so festziehen, dass er eng am Körper sitzt.
- Die Tasche so tragen, dass das RESTUBE-Logo nach außen zeigt und die Gurtführung am Körper aufliegt.
- Schnalle sicher schließen und Hüftgurt so festziehen, dass er eng am Körper liegt.
- RESTUBE auf der rechten Körperseite tragen, so dass der Auslöser mit der linken Hand gut erreichbar ist.

4.1.2 Nutzung mit anderen Ausrüstungen

- Bei der Nutzung in Kombination mit anderer Ausrüstung oder Befestigung an anderen Ausrüstungsgegenständen ist darauf zu achten, dass deren Funktion nicht beeinflusst wird. Die Befestigung geschieht auf eigene Verantwortung des Nutzers.
- Es gibt unzählige Arten von Ausrüstungen (z.B. Rettungswesten, Fin-Belt, Gürtel), darum können wir von RESTUBE keine Garantie dafür geben, dass unser Produkt sich an jeder Ausrüstung befestigen lässt. Bei allen Befestigungen muss das RESTUBE mit dem Logo nach außen zeigen damit sich die Tasche problemlos öffnet. Der Auslöser muss gut mit der Hand erreichbar sein und seitlich weg- oder nach unten zeigen.
- Darauf achten, dass der Auslöser gut erreichbar und frei ist.
- Das Aufblasen der Boje und das Öffnen der Tasche darf nicht behindert werden.
- Bei der Befestigung an anderen Ausrüstungen ist die Funktion der Quick-Release-Schnalle nicht mehr gegeben!

Befestigung an anderen Ausrüstungen

- Hüftgurt aus der Gurtführung ausfädeln.
- RESTUBE Tasche mit Hilfe der Gurtführung am Gurt des eigenen Ausrüstungsgegenstandes befestigen, ein seitliches Verrutschen muss verhindert werden.
- Die Gurtführung ermöglicht sowohl vertikal als auch horizontal ein Einfädeln von 38 bis 50mm breiten Gurten.
 >>> Der Auslöser muss bei der vertikalen Anbringung nach unten zeigen.
- Befestigung auf der rechten Körperseite, so dass der Auslöser mit der linken Hand gut erreichbar ist.

4.2 Wie löse ich RESTUBE aus?



HINWEIS

Ein problemloses Auslösen und Aufblasen ist nur im Wasser gewährleistet, da der Auftrieb die Boje aus der Tasche zieht! Die Dauer bis zur vollständigen Befüllung kann sich bei dem Auslösen an Land verlängern.

- Den Auslöser mit der linken Hand greifen und fest vom Körper wegziehen.
- Die Boje entfaltet sich binnen Sekunden.

4.3 Wie benutze ich RESTUBE?

ACHTUNG

Während der Benutzung CO2-Patrone nicht herausdrehen! Die CO2-Patrone ist nach dem Auslösen sehr kalt. Direkten Hautkontakt vermeiden. Die CO2-Patrone muss sicher in der dafür vorgesehenen Lasche verstaut sein.

- Die Durchführung der Rettungsmaßnahmen muss an die aktuelle Lehrmeinung angepasst werden.
- Der Einsatz von RESTUBE lifeguard muss an die örtlichen Gegebenheiten und die vorliegende Situation angepasst werden. Hierzu müssen alle notwendigen Sicherheitsvorkehrungen für den Patient und Retter getroffen werden.
- RESTUBE lifeguard ist nicht ohnmachtsicher. Demzufolge muss der Retter zu jedem Zeitpunkt sicherstellen, dass die Atemwege des Patienten über Wasser gehalten werden.
- Durch leichtes Ziehen am Ringgurt entfalten sich dieser sowie die Schleppleine aus dem Stopfsack. Die vollständig befüllte Boje kann nun mit Hilfe des Ringgurts und des Karabiners um die Brust, der zu rettenden Person fixiert werden. Die Arme des Patienten müssen über die Boje gelegt werden.
- Um die Boje möglichst eng auf der Brust der zu rettenden Person zu fixieren, wird der Karabiner in den zum Brustumfang passenden Ring eingehakt.
- Die Sicherungsleine - in Kombination mit der korrekt befestigten Tasche - stellt eine sichere Verbindung zwischen Retter und Patient dar.
- Optional kann der Retter auf die Befestigung mit Ringgurt und Karabiner verzichten, indem er die Boje von hinten um die Brust des Patienten legt und die Boje mit beiden Händen greift.
- Nun kann der Patient gerettet werden.
- Nach der Benutzung den Karabiner vom Ringgurt lösen, RESTUBE lifeguard wieder einsatzbereit machen und verpacken. (s. Kapitel 4.5)



4.4 Aufblasen mit dem Mund

ACHTUNG

Schwimmkörper niemals zuerst mit dem Mund und nachträglich mit der CO2- Patrone aufblasen. Hierdurch kann Überdruck entstehen und große Schäden verursacht werden. Boje nicht mit anderen Gasen befüllen! Boje nicht mit Aufblasvorrichtung (z.B. Druckluftpumpe) befüllen! Beim Nachblasen über das Mundventil das CO2-Gas aus dem Schwimmkörper nicht einatmen!

- Boje aus der Tasche entnehmen.
- Boje vollständig aufblasen.
- Kappe des Mundventils öffnen.
- Boje über das Ventil mit Atemluft aufblasen.

4.5 Wie mache ich RESTUBE wieder klar?

Wurde RESTUBE ausgelöst, muss es wieder klargemacht werden. Dafür wird eine original RESTUBE-CO2-Patrone mit Sicherungsclip benötigt.

ACHTUNG

Nur die original RESTUBE-CO2-Patronen sind 100% qualitätsgeprüft, seewasserfest, rostfrei und die Auslösekraft ist an den RESTUBE-Auslöser angepasst!
Verwenden Sie keine handelsüblichen, vergleichbaren CO2-Patronen!
Hierbei ist nicht gewährleistet, dass sich RESTUBE im Ernstfall tatsächlich befüllt.

Die Boje

HINWEIS

Spitze oder scharfe Gegenstände können das Ventil beschädigen!
Die Boje lässt sich nur korrekt falten, wenn sich kein Gas mehr darin befindet.



#1 Boje komplett entleeren (#1)

- Die Kappe des Mundventils öffnen.
- Die Kappe mit der Rückseite in das Mundventil stecken, um das Gas aus der Boje abzulassen.
- Das Gas durch Zusammenfallen oder Aufrollen der Boje vollständig entfernen.
- Deckel des Mundventils schließen.

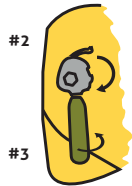

#2

Die CO2-Patrone (#2 & #3)

RESTUBE gewährleistet seine Funktionsfähigkeit nur bei Verwendung der original RESTUBE-CO2-Patronen.

- Verschmutzungen (z.B. Sand) zuerst entfernen.
- Leere CO2-Patrone herausschrauben und im Restmüll entsorgen.
- Auslöser-Hebel einklappen, um die neue CO2-Patrone nicht anzuzustechen (#2)
- Neuen grünen Sicherungsclip auf die rot markierte Vertiefung auf dem Auslösemechanismus stecken.
- Neue Original-RESTUBE-CO2 Patrone in den Auslösemechanismus eindrehen (#3)

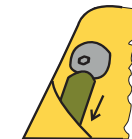

#4

Patrone in die Lasche stecken. (#4)

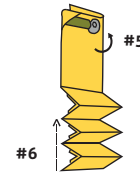

#6



#8

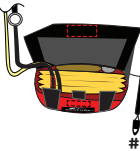

#12



#14



#15



Längsfaltung (#5)

- Die Boje so ausbreiten, dass sich der Auslösemechanismus links unten befindet.
- Den oberen Teil der Boje entlang der gestrichelten horizontalen Linie nach hinten einklappen.

Zick-Zack-Faltung (#6)

- Das rechte Ende der Boje an der ersten aufgedruckten durchgezogenen Linie nach hinten umklappen.
- Die nächste Faltung entlang der gestrichelten Linie nach vorne umklappen.
- Bis zum Auslöser gleich verfahren.
- Die Boje ist korrekt gefaltet, wenn der Auslöser und die CO2-Patrone außen liegen.
- >>> Hierfür muss die letzte Faltung nach hinten erfolgt sein.

Den Karabiner entsprechend der aufgedruckten Markierung in der letzten Faltung versteuen. (#7)

Die gefaltete Boje in die Tasche packen. (#8)

- Ist die Boje falsch in der Tasche positioniert, ist kein korrektes Auslösen gewährleistet!
- Die gefaltete Boje so in der Tasche positionieren, dass die Mutter auf dem Auslösemechanismus auf das Etikett mit dem Muttersymbol gerichtet ist. (#9).

ACHTUNG

- Mit Sicherungsleine umwickeln
- Darauf achten, dass die Leine und der Ringgurt links (#10) und der Sicherungssplint rechts aus der Tasche hängt. (#11)
- Zuerst die Schleppleine (#12) und dann den Ringgurt komplett in dem Stopfsack versteuen. (#13).
- Es muss alles komplett im Stopfsack versteuet sein. Klappe mit den Kletts 6b/6c schließen. (#14)
- Anschließend Sicherungssplint abwechselnd durch die schwarzen Laschen führen. (#15)

HINWEIS

Werden bei der Überprüfung Mängel entdeckt, unbedingt einen Fachhändler/den Hersteller kontaktieren, ob ein weiterer Einsatz von RESTUBE möglich ist.

>>> info@restube.com

Niemals versuchen, RESTUBE selbst zu reparieren!

Boje dicht? Die Tasche öffnen und die Boje entfallen.

Die Boje über das Mundventil prall aufblasen und ca. 16 Stunden in aufgeblasenem Zustand liegen lassen. Ist die Boje nach dieser Zeit noch prall gefüllt, ist sie dicht.

Mundventil funktionsfähig? Die Kappe des Mundventils abnehmen. Die Kappe mit der Rückseite in das Mundventil stecken. Das Mundventil muss nach dem Niederdrücken und wieder herausziehen der Kappe vollständig schließen. Die Kappe wieder aufsetzen.

Tasche und Gurte frei von Beschädigungen? Tasche, Gurtbänder und Schnalle, Nähte, sowie den Sicherungssplint, auf Beschädigungen prüfen. Das Material sollte weder Löcher aufweisen, noch sollte die Reißfestigkeit beeinträchtigt sein (z.B. aufgrund von häufiger, starker Sonneneinstrahlung)

CO2-Patrone einwandfrei? Leere sowie korrodierte oder verrostete Gaspatronen gegen eine neue original RESTUBE-CO2-Patrone austauschen.

HINWEIS

RESTUBE nicht auf die Heizung legen! RESTUBE nicht in direkter Sonneneinstrahlung trocknen! Pflegesymbole am Hüftgurt-Etikett beachten. Keine alkohol- oder lösungsmittelhaltigen Reinigungsmittel verwenden! Die Funktionsteile (Ventil, Auslöser, Gewinde für CO2-Patrone) müssen für die nächste Verwendung frei von Verschmutzungen sein!

Reinigung:

- Mundventil schließen
- RESTUBE mit klarem Wasser abspülen
- Mit handelsüblichen Feinwaschmitteln oder schwacher Seifenlauge säubern
- Mit klarem Wasser nachspülen.
- Boje & Tasche aufgefaltet und hängend trocknen
>>> Zur besseren Trocknung die Tasche öffnen

HINWEIS

RESTUBE vor direkter Sonneneinstrahlung schützen. RESTUBE vor Temperaturen über 60°C schützen. Vor dem Einlagern muss RESTUBE vollständig trocken sein. Nicht in der Mikrowelle oder im Ofen trocknen.

Bei normaler Nutzung und zentraleuropäischem Klima beträgt die Lebensdauer 5 Jahre. Unter besonderen Einsatzbedingungen (z.B. Langzeiteinsatz, Gebrauch in anderen Klimazonen oder häufiges Tragen >1 mal pro Woche oder häufiges Auslösen) muss das Produkt häufiger gewartet werden und die Lebensdauer kann sich entsprechend verkürzen. RESTUBE lifeguard ist für ca. 80 Auslösungen ausgelegt.

ACHTUNG

Die CO2-Patronen dürfen nur leer im Restmüll entsorgt werden! Die RESTUBE-Tasche und Gurte können im Restmüll entsorgt werden.

Important notice to begin

Anyone who wishes to see these instructions on video and for more background information about RESTUBE and the team may visit the following link:



Read the product information carefully before using the product! Observe the notes inside the product and on the waist strap tag! Check RESTUBE before each use, see chapter 4. Should you detect defects during inspection, please contact the dealer/manufacturer.

>>> info@restube.com

Never attempt to repair RESTUBE by yourself!

Always carry the QuickCheckGuide with you when using the product!

RESTUBE lifeguard

...only works as a floating device when it is completely inflated.

...only guarantees functionality when using the original RESTUBE-CO2-Cartridge.

...is not suitable for use at temperatures below 40°F (4°C).

...only wear RESTUBE on top of clothing, so that the trigger is accessible and the floating device is not prevented from inflating!

...requires active use by the user and is therefore not suitable for people who are physically or mentally incapable of swimming.

...has a supporting function in water, but does not provide protection in case of unconsciousness.

A slight trigger delay is possible in temperatures below 59°F (15°C). Carrying additional weights or clothing reduces the perceived buoyancy of RESTUBE. The flotation device's functionally relevant components are certified life jacket industry materials (EN ISO 12402 or EN393/EN395/EN396/EN399 respectively). Make sure that supervision is nearby. Only put yourself in situations with RESTUBE that you could handle safely without the product.

3. Traveling with RESTUBE

The original RESTUBE-CO2-Cartridges contain 16g of CO2 and are pressurized. In air travel, they are regarded as hazardous material. However, according to the IATA, up to 4 CO2-cartridges may be carried on an airplane. For travels through U.S.-airports please mind the TSA-regulations.

NOTICE

Register the RESTUBE-CO2-Cartridges with the airline by telephone in good time prior to departure. Present the provided flyer at the airport. The CO2 cartridge must be removed from the RESTUBE. The provided flyer contains all important information regarding this topic. You can find more information on our homepage www.restube.com Mind the current regulations of the IATA or the TSA (for traveling with a stop in the USA) respectively.

<http://www.iata.org> // <http://www.tsa.gov>

4. Operation and maintenance

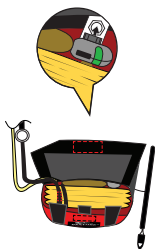

NOTICE

Check the product's readiness for use before each use!

- Open the pocket and verify that the green securing clip is attached to the side of the trigger mechanism.
 - >>> If the securing clip is missing, the CO2 cartridge may be empty.
 - In this case, unscrew the CO2 cartridge.
 - >>> If the cartridge is pierced at its opening, it is empty and must be replaced.
- Verify that the buoy is in the correct position in the pocket.
 - >>> The nut on the trigger mechanism must face the label with the nut symbol sewn into the pocket.
- Rope and ring webbing must be stashed completely into the stash bag.
- Trigger mechanism and trigger cord must be free.
- Carabiner must not be hooked into any other parts.
- CO2-cartridge must be covered by the cartridge protection cover.

4.1 How do I fasten RESTUBE correctly?

WARNING

Wearing the product loosely or open is dangerous! The product must be tightly secured to prevent loss and enable functionality.

- >>> The provided hip belt (38mm wide) may be inserted vertically or horizontally into the back of the pocket.
- >>> The options for attaching the strap have different advantages for wearing the pocket on land or for practicing water sports. The user may choose the most suitable position depending on the application and personal preferences.

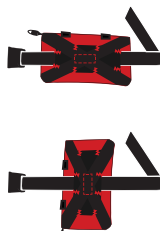

NOTICE

When using a vertical position the pocket must be worn so that the trigger faces downward! In horizontal position the trigger has to face towards the front of your body.

- Detach hip belt from pocket.
- Velcro 6e on the hip belt must face upwards.
- Insert the hip belt through the horizontal or vertical belt guide (black fabric) on the back of the pocket until velcro 6e connects to velcro 6d inside of the belt guide
 - >>> This prevents the pocket from moving along the hip belt.
- The patch on the back of the pocket (belt guide) allows you to insert your own webbings with a width of up to 50mm.
- Insert the webbing horizontally or vertically under the black patch (belt guide).

4.1.1 Fastening



Open the buckle and place the waist belt around the hips. Fasten the buckle securely and adjust the hip belt to fit tightly.

Wear the pocket so that the RESTUBE logo faces outward and the strap positioner rests against the body.

Fasten the buckle securely and adjust the waist strap to fit tightly.

Wear RESTUBE on your right, so that the trigger is easily accessible with your left hand.

4.1.2 Use in combination with other equipment

- If RESTUBE lifeguard is used in combination with other equipment or if it is mounted onto other equipment, the user must make sure that the functionality of the equipment will not be impaired.
- Using RESTUBE lifeguard this way is at the users own risk. There are many different kinds of safety equipment (e.g. life jackets, fin belts, other belts). That's why RESTUBE cannot guarantee that RESTUBE lifeguard can be mounted onto each kind of equipment. In any mounting case, the RESTUBE logo must face outwards, so that the pocket can open without difficulty. The trigger must be easily accessible and must face downwards or off to the side.
- Make sure that the trigger is easily accessible and free.
- The inflation of the buoy as well as the opening of the pocket must not be impaired.
- If mounted onto other equipment without using the RESTUBE hip belt, the functionality of the quick-release buckle will be lost.

Mounting onto other equipment

- Detach hip belt.
- Attach RESTUBE pocket to the webbing of your own equipment using the belt guides on the back of the pocket. Make sure that the pocket cannot slip sideways.
- The belt guide allows insertion of webbings of 38mm to 50mm width, both vertically and horizontally.
 - >>> If mounted vertically the trigger has to face downwards.
- Position the pocket on the right side of your body so that the trigger can be reached easily with the left hand.

4.2 How do I trigger RESTUBE?

NOTICE

Triggering and inflation is only guaranteed in water because buoyancy pulls the buoy from the pocket! Duration until completely filled may be lengthened when triggered on land.

- Grab the trigger with your left hand and pull away from the body firmly.
- The buoy will unfold within seconds.



WARNING

Do not unscrew CO2 cartridge while in use! After triggering, the CO2 cartridge is very cold. Avoid direct skin contact. The CO2-cartridge must be put under its protection cover.

- The execution of rescue actions must be adapted to the most up-to-date best practice.
- The use of RESTUBE lifeguard must be adapted to the local circumstances and the current situation. Therefore all necessary safety precautions for patient and rescuer must be ensured.
- RESTUBE lifeguard does not provide protection in case of unconsciousness. Consequently the rescuer must ensure that the respiratory tracts of the patient stay above the water surface at all times.
- By pulling gently at the ring webbing, the ring webbing and the rope will unfold out of the stash bag.
- The fully inflated buoy can now be fixed onto the patient's chest by hooking the carabiner into one of the rings of the ring webbing. The patient's arms must be put over the buoy.
- To achieve a good fit of the buoy to the patient's chest, choose the ring that fits best to the patient's chest size.
- The rope - in combination with the correctly attached pocket - provides a safe connection between rescuer and patient.
- Alternatively the rescuer can use RESTUBE lifeguard without hooking the carabiner into the ring webbing. Therefore he puts the buoy onto the patient's chest from behind and takes hold of it with both hands.
- Now the patient can be rescued.
- After usage detach carabiner from ring webbing, rearm RESTUBE lifeguard and repack it. (see chapter 4.5)



4.4 Inflating by mouth

WARNING

Never inflate the flotation device by mouth and trigger the CO2 cartridge afterwards. This may cause over-inflation and serious damage. Never fill buoy with other gases! Do not fill buoy with the help of an inflation device (e.g., pneumatic pump)! When topping off the buoy using the oral valve, do not inhale the CO2 gas from the flotation device!

- Remove buoy from pocket.
- Unfold buoy completely.
- Open the cap of the oral valve.
- Inflate buoy with your breath using the valve.

Once RESTUBE has been triggered, it must be made ready to be used again. You will need an original RESTUBE-CO2-Cartridge with a securing clip.

WARNING

Only the original RESTUBE-CO2-Cartridges are 100% quality-certified, seawater resistant, rustproof, and the force is tailored to the RESTUBE trigger! Do not use comparable commercial CO2 cartridges! These will not guarantee inflation of RESTUBE in an emergency.

The buoy**NOTICE**

Pointed or sharp objects can damage the valve!
The buoy can only be folded away correctly when there is no gas in it.

#1

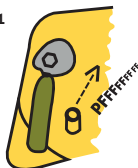
**Empty the buoy completely (#1)**

- Open the cap of the oral valve.
- To release the gas from the buoy, plug the back of the cap into the oral valve.
- Fully release gas by folding or rolling the buoy.
- Close the cap of the oral valve.

#2

**The CO2 cartridge (#2 & #3)**

RESTUBE only guarantees functionality when using the original RESTUBE-CO2-Cartridge.

- Remove any dirt (e.g. sand)
- Unscrew the empty CO2-cartridge and dispose of with residual waste.
- Fold away release lever to avoid piercing the new CO2-cartridge. (#2)
- Place the new green securing clip on the red indentation on the trigger mechanism.
- Screw the new original RESTUBE-CO2-Cartridge tightly and up to marking into the trigger mechanism. (#3)

#3

**Put CO2-cartridge under its protection cover. (#4)**

#4

5. Maintenance, care, disposal

 NOTICE

Should you detect any defects during the inspection, please contact the dealer/manufacturer whether further use of RESTUBE is possible.
[>>> info@restube.com](mailto:info@restube.com)

Never attempt to repair RESTUBE by yourself!

Buoy intact? Open the pocket and unfold the buoy.

Inflate the buoy firmly using the oral valve and leave inflated for about 16 hours.

If the buoy is still firmly inflated after this time, it is airtight.

Does the oral valve work? Remove the cap of the oral valve. Plug the back of the cap into the oral valve. The oral valve must close completely after the cap is pressed down and pulled out. Put the cap back on.

Are pocket and straps free from damage? Check pocket, straps, buckle, seams, and the safety splint pin for any damages.

The material should not have holes and the tear strength should not be impaired (e.g., due to frequent, strong sunlight).

Is the CO2 cartridge unimpaired? Replace empty, corroded, or rusty gas cartridges with a new original RESTUBE-CO2-Cartridge.

 NOTICE

Do not place RESTUBE on heater!

Do not dry RESTUBE in direct sunlight!

Observe care symbols on waist strap label.

Do not use cleaning agents containing alcohol or solvents!

Functional parts (valve, trigger, thread for CO2 cartridge) must be free from dirt before next use!

- Close oral valve.
- Rinse RESTUBE with clear water.
- Clean with mild commercial detergent or mild soapy water.
- Rinse again with clear water.
- Dry buoy unfolded and hanging.

>>> For better drying, open pocket.

 NOTICE

Protect RESTUBE against direct sunlight. Protect RESTUBE against temperatures above 140°F (60°C). RESTUBE must be completely dry before storing. Do not dry in the microwave or in the oven.

With normal use and Central European climate, the lifespan is 5 years. With special operating conditions (e.g., long period of use, use in other climate zones, or frequent use >1 time per week or frequent release), the product must be serviced more often and the lifespan may shorten accordingly.

RESTUBE lifeguard is intended for about 80 releases.

 WARNING

CO2 cartridges can only be disposed of as residual waste if empty!

RESTUBE pocket and webbings may be disposed of as residual waste.

Longitudinal fold (#5)

- Spread out the buoy so that the trigger mechanism is in the bottom left.
- Fold up the upper part of the buoy backwards along the horizontal dotted line.

Zigzag fold (#6)

- Fold over the right end of the buoy to the back along the first solid line.
- Fold over the next part to the front along the dotted line.
- Continue until you reach the trigger.
- The buoy is correctly folded if the CO2 cartridge is on the outside.
>>> The last fold must be to the back.

Place carabiner onto the printed symbol inside the last folding. (#7)

Pack the folded buoy into the pocket. (#8)

- If the buoy is not positioned correctly in the pocket, correct inflation is not guaranteed!
- Position the folded buoy in the pocket so that the nut on the trigger mechanism is facing the label with the nut symbol (#9)

 WARNING

- Wrapping the safety leash around the buoy
- The rope and the ring webbing must exit the pocket to the left (#10), the safety splint must exit the pocket to the right. (#11)

- Stash the rope first (#12) and then the ring webbing (#13) into the stash bag.

- Rope and ring webbing must be stashed completely into the stash bag.

- Close flap of the pocket using the velcros 6b/6c. (#14)

- Lead splint at trigger cord alternating through the front and back webbing loops. (#15)

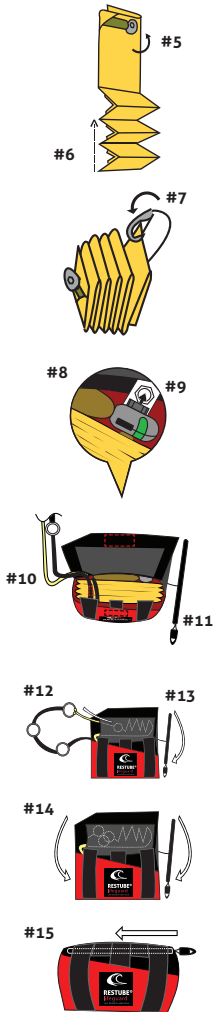

2. Avertissements

A savoir d'avance

Pour tous ceux qui aimeraient regarder cette notice en vidéo afin d'obtenir plus d'informations de base concernant RESTUBE et l'équipe, allez sur le lien suivant :



Suivre les indications inscrites sur le côté intérieur du produit et sur l'étiquette de la ceinture !

Avant chaque utilisation, vérifier le RESTUBE. Pour cela, voir chapitre 4.

Dès constat de tout défaut, contacter impérativement un revendeur/le fabricant.

>>> info@restube.com

Ne jamais essayer de réparer le RESTUBE soi-même!

Garder sur soi le guide Quick Start à chaque utilisation!

RESTUBE lifeguard

...fonctionne comme flotteur seulement s'il est entièrement gonflé.

...garantit son bon fonctionnement seulement avec l'utilisation de cartouches de CO2 RESTUBE originales.

...n'est pas à utiliser dans des températures en-dessous de 4°C.

...se porte seulement par-dessus les vêtements afin que le déclencheur soit accessible et que la bouée puisse se gonfler sans obstacle!

...requiert une utilisation active de l'utilisateur, et n'est donc pas adapté aux personnes n'étant pas en état physique ou psychologique de se mouvoir, sans risque, dans l'eau.

...apporté un soutien dans l'eau, mais il ne protège pas en cas d'évanouissement.

Avec des températures inférieures à 15°C, un léger retard du déclenchement peut se produire. Le matériel certifié utilisé pour le fonctionnement du support de flottabilité est le même que celui utilisé par l'industrie des gilets de sauvetage (EN ISO 12402, plus précisément EN393/EN395/EN396/EN399).

3. Voyager avec RESTUBE

Les cartouches de CO2 RESTUBE originales contiennent 16g de CO2 sous pression. Elles sont considérées comme des produits dangereux pour la circulation aérienne. Cependant, selon l'IATA, jusqu'à 4 cartouches de CO2 peuvent être emmenées dans l'avion. Pour tout voyage via un aéroport des États-Unis veuillez consulter la réglementation TSA.

INDICATION

Des informations supplémentaires se trouvent sur la page d'accueil www.restube.com
REMARQUE: Respecter les réglementations actuelles de l'IATA, et plus précisément de la TSA (pour les voyages avec escale aux USA).

<http://www.iata.org> // <http://www.tsa.gov>

4. Utilisation et maniement de RESTUBE

INDICATION

Avant chaque utilisation, vérifier que le produit est opérationnel (le déclencheur et la cartouche)!

• Ouvrir la poche et vérifier si le clip de sécurité vert se trouve à côté du mécanisme de déclenchement.

>>> Lorsque le clip de sécurité fait défaut, alors il est possible que la cartouche de CO2 soit vide. Dans ce cas, dévisser la cartouche de CO2.

>>> Lorsqu'elle est percée au niveau de l'ouverture, alors elle est vide et doit être changée.

• Vérifier que la bouée est placée correctement dans la poche.

>>> L'écrou sur le mécanisme de déclenchement doit être positionné sur l'étiquette cousue dans la poche avec le symbole de l'écrou.

• La corde et la sangle à anneaux doivent être rangées complètement dans le sac de rangement.

• Le mécanisme et la corde de déclenchement doivent être libres.

• Le mousqueton ne doit pas être accroché à une quelconque partie.

• La cartouche de CO2 doit être couverte par son étui de protection.

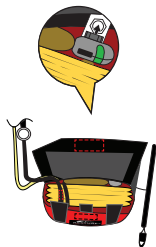

4.1 Comment enfiler RESTUBE correctement ?

ATTENTION

Porter le produit avec relâchement ou sans le fermer est dangereux ! Seul un produit bien serré évite de le perdre et permet sa fonctionnalité.

>>> La ceinture fournie (largeur 38mm) peut être introduite aussi bien verticalement qu'horizontalement à l'arrière de la poche.

>>> Les variantes de fixation ont différents avantages selon qu'on porte le produit au sol ou en pratiquant des sports nautiques. Selon le domaine d'utilisation et ses préférences personnelles, l'utilisateur peut déterminer la position qui lui convient le mieux.



INDICATION

En position verticale, la poche doit être portée de façon à ce que le déclencheur soit orienté vers le bas ! En position horizontale, le déclencheur doit être orienté vers l'avant du corps.

• Retirer le ceinture de la poche

• Le velcro 6e sur la ceinture doit pointer vers le haut.

• Introduire la ceinture à travers le guidage de ceinture vertical ou horizontal (tissu noir) sur le côté arrière de la poche, jusqu'à ce que le velcro 6e coïncide avec le velcro 6d à l'intérieur du guidage de ceinture.

>>> Cela évite un glissement de la poche sur la ceinture.

• Le patch au dos de la poche (guide de ceinture) vous permet d'insérer votre propre ceinture avec une largeur allant jusqu'à 50 mm.

• Insérez la sangle horizontalement ou verticalement à travers le patch noir (guide de ceinture).

4.1.1 Mettre le produit



- Ouvrir la boucle clipsable et passer la ceinture autour des hanches.
- Serrer la sangle de hanches afin qu'elle tienne fermement au corps.
- Porter la poche de manière à ce que le logo RESTUBE pointe vers l'extérieur, et que le guidage de la ceinture soit contre le corps.
- Bien fermer la boucle clipsable. Tirer la ceinture afin qu'elle soit serrée contre le corps.
- Porter RESTUBE du côté droit, afin que le déclencheur soit facilement accessible avec la main gauche.

4.1.2 Utilisation associée avec d'autres équipements

- Si RESTUBE lifeguard est utilisé en association avec d'autres équipements ou s'il est monté sur un autre équipement, l'utilisateur doit s'assurer que la fonctionnalité de l'équipement ne sera pas compromise. Utiliser RESTUBE lifeguard de cette manière est aux risques et périls des utilisateurs.
- Il existe de nombreux types d'équipement de sécurité (par exemple gilets de sauvetage, ceintures ailettes, autres ceintures). C'est pourquoi RESTUBE peut pas garantir que RESTUBE lifeguard puisse être monté sur chaque type d'équipement. Dans tous les cas de montage, le logo RESTUBE doit être vers l'extérieur, de sorte que la poche puisse s'ouvrir sans difficulté. Le déclencheur doit être facilement accessible et doit être vers le bas ou sur le côté.
- Vérifier que le déclencheur est facilement accessible et libre.
- Le gonflage de la bouée ainsi que l'ouverture de la poche ne doivent pas être entravées.
- Monté sur un autre équipement sans utiliser la ceinture RESTUBE, la fonctionnalité de la boucle Quick-release sera perdue.

1. Montage sur d'autres équipements

- Détacher la ceinture.
- Attacher la poche RESTUBE à la sangle de votre propre équipement utilisant les guides de ceinture au dos de la poche. Vérifier que la poche ne peut pas glisser latéralement.
- Le guide de ceinture permet l'insertion de sangles de 38mm à 50mm de largeur, à la fois verticalement et horizontalement.
>>> Le déclencheur doit montrer vers le bas en cas de pose verticale.
- Placer la poche sur le côté droit de votre corps de sorte que le déclencheur puisse être atteint facilement avec la main gauche.

4.2 Comment puis-je déclencher RESTUBE ?



INDICATION

Un déclenchement et un gonflement efficace n'est garanti que dans l'eau, puisque la poussée d'Archimède tire la bouée en dehors de la poche ! Le temps jusqu'au gonflage complet peut augmenter lors d'un déclenchement hors de l'eau.

- Tenir le déclencheur avec la main gauche et tirer d'un coup sec vers l'extérieur.
- La bouée se déroule en quelques secondes.

4.3 Comment utiliser RESTUBE ?



ATTENTION

Ne pas dévisser la cartouche de CO2 pendant l'utilisation!

La cartouche est très froide après déclenchement. Éviter le contact avec la peau. La cartouche de CO2 doit être insérée dans son étui de protection.

- La réalisation des actions de sauvetage doit s'adapter aux pratiques les plus à jour.
- L'utilisation de RESTUBE lifeguard doit être adaptée aux circonstances locales et à la situation. Toutes les précautions de sécurité nécessaires pour le patient et le sauveteur doivent être prises.
- RESTUBE lifeguard ne protège pas en cas d'inconscience. Par conséquent le sauveteur doit s'assurer que les voies respiratoires du patient restent toujours hors de l'eau.
- En tirant doucement sur la sangle à anneaux, cette sangle et la corde se dérouleront hors du sac de rangement.
- La bouée entièrement gonflée peut alors être fixée autour de la poitrine du patient par accrochage du mousqueton dans un des anneaux de la sangle. Les bras du patient doivent être mis par dessus la bouée.
- Pour bien ajuster la bouée, choisir l'anneau qui correspond le mieux à la taille de la poitrine du patient.
- La corde - combinée avec la poche correctement attachée - fournit une connexion sécurisée entre le sauveteur et patient.
- Alternativement, le sauveteur peut utiliser RESTUBE lifeguard sans accrocher le mousqueton à un anneau. Dans ce cas, il place la bouée sur la poitrine du patient, se place derrière lui et s'accroche à la bouée avec les deux mains.
- A présent le patient peut être sauvé.
- Après utilisation détacher le mousqueton de l'anneau, réarmer RESTUBE lifeguard et ranger dans le sac. (voir chapitre 4.5)



4.4 Gonfler avec la bouche



ATTENTION

Ne jamais gonfler le flotteur avec la bouche, et ultérieurement avec la cartouche de CO2. Une surpression pourrait ainsi apparaître et de gros dégâts pourraient être causés. Ne pas remplir la bouée avec d'autres gaz! Ne pas remplir la bouée avec un appareil de gonflage (par ex. pompe à air comprimé)! Lors du dégonflage de la bouée par la valve de gonflage oral, éviter d'inhaler le gaz CO2!

- Sortir la bouée de la poche.
- Déplier entièrement la bouée.
- Ouvrir le capuchon de la valve de gonflage.
- Gonfler la bouée par la valve en soufflant dedans.

4.5 Comment appareiller RESTUBE à nouveau ?

Si RESTUBE a été déclenché, il doit à nouveau être appareillé.
Il faut, pour cela, une cartouche de CO2 RESTUBE originale avec un clip de sécurité.

ATTENTION

Seules les cartouches de CO2 RESTUBE originales garantissent une qualité vérifiée à 100%, résistent à l'eau de mer, sont inoxydables et ont un seuil de déclenchement adapté au déclencheur RESTUBE ! N'utilisez pas de cartouches de CO2 comparables que l'on trouve dans les commerces! Il n'y a pas de garantie que RESTUBE se gonfle en cas d'urgence.

La bouée

INDICATION

Des objets pointus ou tranchants peuvent endommager la valve! La bouée ne peut se plier correctement que s'il ne reste plus de gaz dedans:



#1 Vider la bouée complètement (#1)

- Ouvrir le capuchon de la valve de gonflage.
- Mettre le dos du capuchon dans la valve pour laisser sortir le gaz de la bouée.
- Expulser entièrement le gaz en pliant ou en enroulant la bouée.
- Fermer le bouchon de la valve.

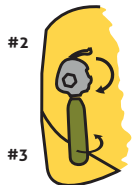

#2 Les cartouches de CO2 (#2 & #3)

RESTUBE Garantit son fonctionnement seulement avec l'utilisation de cartouches de CO2 RESTUBE originales.

- Commencer par enlever les saletés (par ex. le sable).
- Dévisser les cartouches de CO2 vides et jeter les à la poubelle.
- Plier le levier de déclenchement pour ne pas percer la nouvelle cartouche de CO2 (#2).
- Mettre le nouveau clip de sécurité vert dans le renforcement rouge sur le mécanisme de déclenchement.
- Visser une nouvelle cartouche originale RESTUBE de CO2 fermement et jusqu'au bout dans le mécanisme de déclenchement (#3).

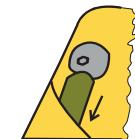

#4 Insérer la cartouche de CO2 dans son étui de protection (#4).

#4

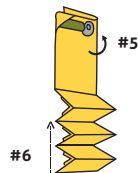

#5 Pliage longitudinal (#5)

- Disposer la bouée à plat de sorte que le mécanisme de déclenchement soit en bas à gauche.
- Replier la partie supérieure de la bouée en arrière le long de la ligne horizontale en pointillés.



#6 Pliage en Zigzag (#6)

- Replier l'extrémité droite de la bouée en arrière le long de la première ligne pleine.
- Replier la partie suivante vers l'avant le long de la ligne en pointillés.
- Procéder ainsi jusqu'au déclenchement.
- La bouée est pliée correctement quand la cartouche de CO2 se trouve à l'extérieur.
>>> Pour cela, le dernier pli doit se faire vers l'arrière.



#8 Placer le mousqueton sur le symbole imprimé à l'intérieur du dernier pli. (#7)

Ranger la bouée pliée dans la poche. (#8)

- Si la bouée n'est pas positionnée correctement dans la poche, le gonflage correct n'est pas garanti!
- Positionner la bouée pliée dans la poche de sorte que l'écrou sur le mécanisme de déclenchement soit face à l'étiquette avec le symbole d'écrou (#9).

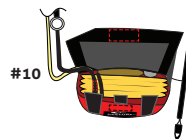

ATTENTION

- Entourer avec le cordon de sécurité.



- La corde et la sangle à anneaux doivent sortir de la poche vers la gauche (#10), la goupille de sécurité doit sortir de la poche vers la droite. (#11)

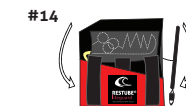

- Ranger en premier la corde (#12) puis la sangle à anneaux dans le sac de rangement. (#13)

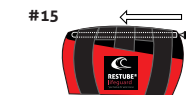

- La corde et la sangle à anneaux doivent être rangées complètement dans le sac de rangement.
- Fermer le rabat de la poche à l'aide des velcros 6b/6c. (#14)

- Guider la goupille à la cordelette de déclenchement alternativement à travers les boucles avant et arrière. (#15)

5. Maintenance, soin, élimination des déchets

INDICATION

En cas de constat de défauts lors d'un contrôle, contacter impérativement un revendeur/le fabricant, pour savoir si l'utilisation de RESTUBE est encore possible.

>>> info@restube.com

Ne jamais essayer de réparer RESTUBE soi-même !

Bouée étanche? Ouvrir la poche et déplier la bouée. Bien gonfler la bouée par la valve de gonflage et la laisser env. 16 heures dans cet état. Si la bouée est toujours bien gonflée après ce temps, alors elle est étanche.

Valve de gonflage en état de fonctionnement ? Enlever le capuchon de la valve de gonflage. Mettre le dos du capuchon dans la valve. Après l'appui et le relâchement du capuchon, la valve doit se fermer complètement. Remettre le capuchon.

Poche et ceinture non endommagées ? Vérifier la poche, les ceintures et boucles, les coutures, ainsi que pour la goupille de sécurité, à la recherche de dommages. Le matériel ne devrait pas accuser de trous, ni la résistance être altérée (par ex. en raison d'exposition forte et prolongée aux rayons du soleil)

Cartouche de CO2 irréprochable? Échanger les cartouches de gaz vides, corrodées ou rouillées contre une nouvelle cartouche de CO2 RESTUBE originale.

INDICATION

Ne pas poser RESTUBE sur le chauffage! Ne pas faire sécher RESTUBE en l'exposant au soleil! Respecter les symboles d'entretien sur l'étiquette de la ceinture. Ne pas utiliser d'alcool ou des nettoyants contenant des solvants! Les parties fonctionnelles (valve, déclencheur, filetage pour cartouche de CO2) doivent être nettoyées de toutes saletés pour une prochaine utilisation !

- Fermer la valve de gonflage.
- Rincer RESTUBE à l'eau douce.
- Nettoyer avec des produits doux trouvés dans le commerce ou de l'eau faiblement savonneuse.
- Rincer à l'eau douce.
- Déplier la bouée et la faire pendre pour le séchage.

>>> Ouvrir la poche pour un meilleur séchage.

INDICATION

Protéger RESTUBE des rayons du soleil. Protéger RESTUBE des températures dépassant 60°C. Avant le stockage, RESTUBE doit être complètement sec. Ne séchez pas dans la micro-onde ou dans le four.

Pour une utilisation normale et un climat d'Europe centrale, la durée de vie est de 5 ans. Dans des conditions d'utilisation particulières (par ex. utilisation prolongée, utilisation avec d'autres types de climats ou port régulier > 1 fois par semaine ou déclenchement fréquent), le produit doit être entretenu plus souvent et la durée de vie peut se réduire en conséquence. RESTUBE lifeguard est conçu pour env. 80 déclenchements.

ATTENTION

Les cartouches de CO2 peuvent être jetées à la poubelle uniquement si elles sont vides! La poche RESTUBE et la ceinture peuvent être jetées à la poubelle.

2. Indicaciones de advertencia

Importante para el inicio

Si desea ver el video de esta guía, para obtener más información adicional sobre RESTUBE y el equipo haz clic en el siguiente enlace:



¡Lee atentamente la información sobre el producto antes de usarlo!

¡Ten en cuenta las indicaciones que aparecen en la parte interior del producto y las etiquetas del cinturón abdominal!

Comprueba siempre tu RESTUBE antes de usarlo, ve para ello el capítulo 4.

Si detectas algún defecto ponte inmediatamente en contacto con el vendedor o fabricante.

>>> info@restube.com

¡No intente nunca reparar RESTUBE tú mismo!

¡Lleva siempre contigo la guía QuickStart durante el uso de RESTUBE!

RESTUBE lifeguard

...sólo actúa como dispositivo de impulso una vez inflado.

...garantiza su funcionamiento sólo si se utilizan los cartuchos originales.

...es apto para temperaturas que superan los 4°C.

... ¡se pone siempre encima de la ropa para poder alcanzar el accionador e inflar el chaleco sin problemas!

... requiere un uso activo por parte del usuario y no es apto para personas que no se sientan seguras en el agua, tanto física como mentalmente.

... funciona como soporte en el agua, sin embargo no funciona en caso de desmayos o pérdida de consciencia.

El accionamiento puede ser retrasado ligeramente cuando las temperaturas no superen los 15°C. Si llevas peso o ropa adicional, la sensación de impulso provocado por RESTUBE disminuirá. Por favor ten en cuenta que haya vigilantes cerca de ti. Los componentes necesarios para el funcionamiento de la unidad han sido certificados por la industria de chalecos salvavidas (EN ISO 12402 así como también EN393/EN395/EN396/EN399). Entra sólo en situaciones con RESTUBE en las que también podrías estar seguro sin el producto.

3. Viajar con RESTUBE

Los cartuchos originales de RESTUBE CO2 contienen 16g de CO2 y están bajo presión. En el tráfico aéreo, se consideran mercancía peligrosa. Sin embargo, según la IATA, está permitido llevar en el avión un máximo de 4 cartuchos de CO2. Para viajes a través de aeropuertos en EEUU por favor ten en cuenta las regulaciones TSA.

AVISO

Los cartuchos de CO2 RESTUBE no deben estar enroscados. El folleto suministrado contiene toda la información importante sobre este tema.

Si visitas la página www.restube.com encontrarás más información sobre el tema.

<http://www.iata.org> // <http://www.tsa.gov>

4. Uso y manejo

AVISO

¡Compruebe antes de cada uso si el producto está listo para usarse!

- Abre el bolsillo y comprueba si el clip verde de seguridad se encuentra al lado lateral, en el mecanismo de accionamiento.
 - >>> Si no está, puede ser que el cartucho de CO2 esté vacío. En tal caso desenrosca el cartucho de CO2.
 - >>> Si el cartucho tiene la abertura pinchada, estará vacío y deberá cambiarse por uno nuevo.
- Compruebe si la boya está colocada correctamente en el bolsillo.
 - >>> La tuerca del mecanismo de accionamiento debe mirar con el símbolo de la tuerca hacia la etiqueta cosida en el bolsillo.
- La cuerda de remolque y el cinturón deben estar guardados completamente en el bolso.
- El mecanismo de disparo y la cuerda de disparo tienen que estar libres.
- El mosquetón no debe estar enganchado.
- El cartucho tiene que estar en la cubierta de protección.

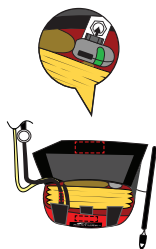

4.1 ¿Cómo coloco RESTUBE de forma correcta?

ATENCIÓN

¡Usar el producto de manera desajustada o abierta es peligroso! El producto debe estar correctamente asegurado para evitar una pérdida y facilitar la funcionalidad del producto.

>>> El cinturón abdominal suministrado de 38 mm de ancho, puede colocarse sobre la parte trasera del bolsillo tanto de forma vertical, como horizontal.

>>> Las posibilidades de ajuste tienen diversas ventajas, tanto al llevar el RESTUBE sobre tierra, como durante la práctica de deportes acuáticos. Según el ámbito de uso y las preferencias personales, el usuario puede determinar la posición que mejor se ajuste a sus necesidades.

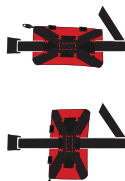

AVISO

En el posicionamiento vertical, ¡debes llevar el bolsillo de tal forma que el accionado mire hacia abajo! En el posicionamiento horizontal ¡debes llevar el bolsillo de tal forma que el accionado mire hacia adelante!

- Ajustar el cinturón de la cadera al bolsillo.
- El Velcro 6e del cinturón abdominal debe mirar hacia arriba.
- Pasa el cinturón abdominal de forma horizontal o vertical sobre la parte trasera del bolsillo hasta que el Velcro 6e y Velcro 6d se unan en la parte interior de la guía del cinturón.
 - >>> Esto evita que el bolsillo se deslice hacia el cinturón abdominal.
- La guía del cinturón de la parte trasera del bolsillo facilita la colocación de un cinturón de hasta 50 mm de ancho.
- Pasa el cinturón abdominal de forma horizontal o vertical debajo de la guía del cinturón.

4.1.1 Colocación



- Abre la hebilla y coloca el cinturón abdominal alrededor de las caderas.
- Cierre la hebilla de forma segura.
- Lleva el bolsillo de tal manera que el logo RESTUBE mire hacia fuera y la guía de la correa se ajuste a tu cuerpo.
- Cierra la hebilla de forma segura.
- Apriétate el cinturón abdominal de tal manera que quede ceñido al cuerpo.
- Colócate RESTUBE al lado derecho del cuerpo para alcanzar bien el accionado con la mano izquierda.

4.1.2 Uso con otros equipos

- En el caso de que RESTUBE sea usado en combinación con otros equipos o sea sujetado a otros en otro equipamiento, el usuario tiene que poner atención a que no se impida el funcionamiento. El uso de RESTUBE de esta manera ocurre bajo propia responsabilidad.
- Hay una gran variedad de equipos (p.ej. chalecos salvavidas, fin-belts, cinturones), por eso RESTUBE no puede garantizar, que nuestro producto pueda ser fijado en otros equipos. En todo tipo de montaje el logo de RESTUBE tiene que mirar al exterior para que el bolso pueda ser abierto sin problemas. El mecanismo de disparo tiene que estar fácilmente al alcance y tiene que mostrarse hacia abajo o hacia el lado.
- Poner atención a que el mecanismo de disparo esté fácilmente al alcance y libre.
- No se puede impedir el inflado de la boya y la apertura de la "bolsa".
- Si se monta en otro equipo sin usar el cinturón de cadera RESTUBE, se perderá la funcionalidad de la hebilla de liberación rápida.

1. Montaje en otros equipos

- Desenhebrar el cinturón.
- Fijar RESTUBE con la ayuda de la guía del cinturón en el cinturón del propio equipo. No debe desplazarse al lado.
- La guía del cinturón posibilita el pasar de un cinturón de 38 hasta 50mm de forma vertical u horizontal.
 - >>> El mecanismo de disparo tiene que mirar hacia abajo en un montaje vertical.
- El montaje va al lado derecho para que el mecanismo de disparo esté al alcance con la mano izquierda.

4.2 ¿Cómo acciona RESTUBE?



AVISO

Sólo se garantiza un accionamiento e inflado correcto de RESTUBE en el agua, ya que el impulso dispara la boya del bolsillo. La duración del inflado completo al accionar RESTUBE en tierra, puede ser más larga.

- Sujete el accionado con la mano izquierda y tírelo firmemente en sentido contrario al cuerpo.
- La boya se desplegará en pocos segundos.

ATENCIÓN

No gires ni extraigas el cartucho CO2 mientras utilizas el RESTUBE, ya que éste estará muy frío tras haber sido accionado. Evitar el contacto directo con la piel. Utiliza el envoltorio de protección suministrado para el cartucho CO2.

- La realización de las medidas de rescate tienen que estar adaptadas a la doctrina actual.
- El empleo de RESTUBE debe ser adaptado a las circunstancias locales y la situación presente. Para ello todas las medidas de seguridad para el paciente y el rescatador deben estar preparadas.
- RESTUBE no protege ante desmayo. Consecuentemente, el rescatador tiene que asegurar que las vías respiratorias estén constantemente sobre el agua.
- Tirando del cinturón de manera ligera, éste se abre a sí mismo con la cuerda de remolque del bolsillo escondido.
- La boya inflada solo puede ser sujeta en el pecho del paciente con ayuda del cinturón y del mosquetón. Los brazos del paciente deben estar puestos sobre la boya.
- Para que la boya pueda ser sujeta de manera estrecha en el pecho del paciente, elige el tamaño del mosquetón que mejor se adapte al tamaño del pecho del paciente.
- La cuerda de seguridad - en combinación con el bolsillo sujetado de manera correcta - asegura una conexión entre rescatador y paciente.
- En casos opcionales el rescatador puede renunciar al montaje de cinturón y mosquetón, poniéndole la boya al paciente por detrás y agarrándola con las dos manos.
- Ahora el paciente puede ser rescatado.
- Después del uso el mosquetón debe ser soltado del cinturón, rearma RESTUBE lifeguard y empácalo. (Ver capítulo 4.5)



4.4 Soplar con la boca

ATENCIÓN

Nunca inflés el dispositivo primero con la boca y posteriormente con el cartucho de CO2. De lo contrario, se producirá una sobre presión que provocará daños graves.

¡No rellenes la boya con otros gases!

¡No rellenes la boya con un dispositivo de inflamiento (p.ej., bomba de aire de presión)!

En caso de rellenar la boya con la válvula oral, evita inhalar el gas CO2!"

- Retira la boya del bolsillo.
- Desenrolla completamente la boya.
- Abre la tapa de la válvula bucal.
- Infla la boya con la boca.

Una vez accionado, debemos restaurar el RESTUBE de nuevo. Para esto necesitamos un cartucho original RESTUBE de CO2 con clip de seguridad.

ATENCIÓN

Sólo los cartuchos de CO2 originales de la marca RESTUBE han sido sometidos 100% a exhaustivos controles de calidad. Éstos son, además, impermeables, antioxidantes y la fuerza de accionamiento está ajustada al accionado RESTUBE. ¡No utilices otros cartuchos de CO2 del mercado! De lo contrario, no garantizamos que tu RESTUBE se infla en caso de emergencia.

La boya**AVISO**

Los objetos punzantes o afilados pueden dañar la válvula. La boya sólo se podrá doblar cuando ésta no contenga más gas.

#1

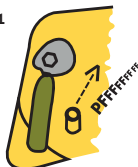
**Vacíe la boya completamente (#1)**

- Abra la tapa de la válvula bucal.
- Introduce la tapa con la parte trasera de la válvula bucal para vaciar el gas de la boya.
- Elimina completamente el gas plegando o enrollando la boya.
- Cierra la tapa de la válvula bucal.

#2

**El cartucho CO2 (#2 & #3)**

RESTUBE garantiza su funcionamiento sólo si los cartuchos son originales.

- Elimina primero impurezas (por ejemplo arena).
- Desenrosca y extrae el cartucho de CO2 vacío y tíralo a la basura.
- Pliega la palanca del accionado para no pinchar el nuevo cartucho de CO2. (#2)
- Introduce el nuevo clip de seguridad verde en la profundidad marcada en rojo del mecanismo de accionamiento.
- Inserta el nuevo cartucho de CO2 original RESTUBE herméticamente y hasta la marca en el mecanismo del accionador. (#3)

#4

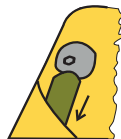
**Meter el cartucho en la cubierta de protección. (#4)**

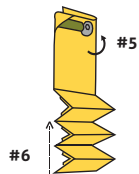

#5

Plegar longitudinalmente (#5)

- Desdobra la boya de tal manera que el mecanismo accionador se sitúe abajo a la izquierda.
- Pliega la parte de arriba de la boya a lo largo de la línea horizontal marcada hacia atrás.



#6

Doblar en zigzag (#6)

- Pliega el extremo derecho de la boya hacia atrás por la primera línea marcada.
- Dobra el próximo pliegue hacia delante por la línea marcada.
- Procede de igual manera hasta llegar al accionador.
- La boya estará doblada correctamente cuando el cartucho de CO2 mire hacia fuera.
- >>> Aquí debe producirse el último doblamiento hacia atrás.



#8

#9

Coloca el mosquetón en el símbolo impreso en el último pliegado. (#7)

Guarde la boya doblada en el bolsillo. (#8)

- Si la boya está colocada de forma incorrecta en el bolsillo, ¡no garantizamos su correcto accionamiento!
- Posicione la boya doblada en el bolsillo de tal manera que la tuerca mire con el símbolo de la tuerca al mecanismo accionador situado en la etiqueta. (#9)

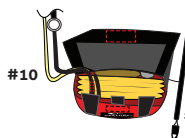

#10

#11

ATENCIÓN

- Enrollar con la cuerda de seguridad.
- Poner atención en que la cuerda y el cinturón miren a la izquierda (#10) y la clavija de seguridad a la derecha. (#11)



#12

#13

- Guardar primero la cuerda de remolque (#12) y luego el cinturón en el bolso. (#13)



#14

- Todo debe estar guardado en el bolso.
- Cerrar la tapa con el cierre adhesivo 6.a. (#14)



#15

- La clavija debe dirigirse de forma alterna por las cubiertas de protección delanteras y traseras. (#15)

5. Mantenimiento, cuidado, deshechar

AVISO

Si detectas algún fallo o desperfecto durante la revisión, ponte en contacto con el vendedor o el fabricante para consultar si puedes seguir utilizando RESTUBE. >>> info@restube.com

¡Nunca intentes reparar tu mismo RESTUBE!

Boya impermeable? Abre el bolsillo y dobla la boya. Infla la boya con la válvula bucal. Deja la boya en estado de inflado 16 horas. Si, transcurrido este tiempo continúa inflada, estará impermeable.

¿Funciona la válvula bucal? Retira la tapa de la válvula bucal. Introduce la tapa con la parte trasera en la válvula bucal. La válvula bucal debe cerrarse por completo después de haber sido presionada y extraída de la tapa. Coloca de nuevo la tapa.

¿El bolsillo y el cinturón están libres de daños o desperfectos? Comprueba que el bolsillo, cinturón, hebilla y pasador de seguridad están en perfecto estado. El material no debe tener agujeros, y debe ser resistente a roturas (que pueden ser causadas por ejemplo por excesiva exposición al sol).

¿Está el cartucho de CO2 en perfectas condiciones? Los cartuchos vacíos o corroídos deben ser cambiados por un cartucho nuevo original de RESTUBE.

AVISO

¡No coloques RESTUBE sobre la calefacción! ¡No seques RESTUBE directamente bajo el sol! Ten en cuenta los símbolos de cuidados situados en la etiqueta del cinturón abdominal. ¡No utilices detergentes que contengan alcohol o disolventes! ¡Los componentes funcionales (válvula, accionador, rosca para cartuchos de CO2) deben estar limpios para su próximo uso!

- Cierre la válvula bucal.
- Enjuaga RESTUBE con agua.
- Limpia con detergentes de prendas delicadas habituales o lejía suave.
- Enjuaga con agua.
- Desdobra y cuejela la boya para secarla.
- >>> Abra el bolsillo para secar mejor

AVISO

Protege RESTUBE de la exposición directa al sol. Protege RESTUBE de temperaturas que superen los 60°C. Antes de guardar RESTUBE, asegúrate de que esté totalmente seco. Almacena RESTUBE en el paquete. No secar en el microondas ni en el horno.

En caso de ejercer un uso normal y bajo las condiciones climáticas centro-europeas, la durabilidad será de 5 años. En condiciones de uso especiales (por ejemplo, uso prolongado, uso en otras zonas climáticas o uso habitual de más de una vez por semana o accionamiento frecuente), debemos ejercer un mantenimiento frecuente sobre el chaleco salvavidas, del cual dependerá su durabilidad. RESTUBE sports ha sido diseñado para 80 accionamientos aproximadamente.

ATENCIÓN

¡Los cartuchos de CO2 deben tirarse a la basura solamente en estado vacío! El bolsillo RESTUBE y sus componentes pueden ser desechados en la basura.

2 Misure di sicurezza

Importante prima di iniziare

Tutti coloro che desiderino vedere il video relativo a queste istruzioni per avere maggiori informazioni su RESTUBE e il suo staff, possono visitare il seguente link:



Leggere attentamente le informazioni sul prodotto prima dell'uso! Osservare le indicazioni riportate all'interno del prodotto e sull'etichetta della cintura! Controllare RESTUBE prima di ogni utilizzo, vedi Capitolo Nel caso in cui vengano riscontrati difetti, contattare direttamente il rivenditore/produttore.

>>> info@restube.com

Non tentare di riparare RESTUBE da soli!

E consigliabile avere sempre con sé la guida rapida quando si utilizza il prodotto!

RESTUBE lifeguard

...funziona come dispositivo di galleggiamento solo quando è completamente gonfiato.

...garantisce il corretto funzionamento solo quando si utilizzano le cartucce di CO2 originali RESTUBE

...non è adatto a temperature inferiori a 4°C

...deve essere indossato sopra ai vestiti, così che il tirante sia facilmente raggiungibile e il dispositivo di galleggiamento possa gonfiarsi completamente!

...richiede l'intervento attivo dell'utente, e non è perciò adatto a persone che non siano fisicamente o mentalmente in grado di nuotare.

...serve come supporto in acqua, ma non offre nessuna sicurezza in caso di svenimento.

Le temperature inferiori a 15°C possono provocare un leggero ritardo nel meccanismo di attivazione. Portare altri pesi o vestiti riduce la percezione di galleggiamento dell'utente di RESTUBE. Componenti principali del dispositivo di galleggiamento sono costituiti da materiali certificati dell'industria dei giubbotti di salvataggio (EN ISO 12402 e EN393/EN395/EN396/EN399). Prima dell'utilizzo, assicurarsi che ci sia qualcuno a vigilare la situazione. Utilizzare RESTUBE solo in situazioni in cui ci si potrebbe muovere in sicurezza anche senza il prodotto.

3. Viaggi con RESTUBE

Le cartucce originali RESTUBE contengono 16g di CO2 e sono pressurizzate. Esse vengono considerate materiale pericoloso dalle autorità per il trasporto aereo. In conformità con il regolamento della IATA, tuttavia, si possono portare in aereo fino a 4 cartucce di CO2.

INDICAZIONE

Notiziare la compagnia aerea, telefonicamente e con largo anticipo, l'intenzione di trasportare le cartucce di CO2 RESTUBE. Mostrarle all'aeroporto insieme al volontario. La cartuccia di CO2 deve essere rimossa da RESTUBE. Il volontario consegnato contiene importanti informazioni sull'argomento.

Sul sito www.restube.com potrete trovare ulteriori informazioni. Rispettare l'attuale regolamento della IATA e del TSA (per viaggi con scalo negli Stati Uniti).

<http://www.iata.org> // <http://www.tsa.gov>

4. Utilizzo e manutenzione

INDICAZIONE

Controllare che il prodotto sia pronto all'uso (il grilletto e la cartuccia) prima di ogni utilizzo!

• Aprire la tasca e controllare che la clip di sicurezza verde sia attaccata a lato del meccanismo di attivazione.

>>> Se manca la clip di sicurezza, la cartuccia di CO2 potrebbe essere vuota. In tal caso, staccare la cartuccia di CO2.

>>> Se quando viene aperta, la cartuccia è forata, significa che è vuota e deve essere sostituita.

• Controllare che la boa sia posizionata correttamente all'interno della tasca.

>>> La chiocciola sul meccanismo di attivazione deve essere rivolta verso l'etichetta della tasca con il simbolo della chiocciola.

• La fascia e cintura anellata devono trovarsi completamente all'interno del borsello.

• Il tirante e cordino di rilascio devono essere completamente liberi.

• Il moschettoni non deve essere agganciato altrove.

• La cartuccia CO2 deve essere infilata nella federa.



4.1 Come allacciare RESTUBE correttamente?

ATTENZIONE

Indossare il prodotto troppo largo o aperto è pericoloso! Per consentire il funzionamento, indossare il prodotto in modo corretto.

>>> La cintura (38mm) può essere introdotta in modo verticale o orizzontale nel retro della tasca.

>>> Le varie possibilità di allacciamento della cintura offrono diversi vantaggi quando il prodotto viene indossato sulla terraferma e quando si praticano sport d'acqua. L'utente può scegliere la posizione più adatta in base alle sue preferenze e all'impiego del prodotto.

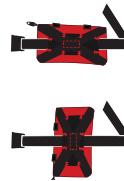

INDICAZIONE

Quando si sceglie la posizione verticale, la tasca deve essere sistemata in modo che il tirante d'attivazione sia rivolto verso il basso!

• Se indossato orizzontalmente, il tirante deve essere posizionato in avanti.

• Sfilare borsello dalla cintura.

• La fascetta di velcro 6e della chiusura a strappo sulla cintura deve essere rivolta verso l'alto.

• Infilare la cintura attraverso la guida regolabile verticale o orizzontale (tessuto nero) sul retro della tasca finché la fascetta di velcro 6e non si unisce alla fascetta di velcro 6d all'interno della guida.

>>> Questo impedisce che la tasca si sposti dalla cintura.

• Il passante sul retro del borsello permette di inserire una cintura di ricambio con una spessore massima di 50 mm.

• Per il ricambio, inserire la cintura nel passante orizzontalmente o verticalmente.

4.1.1 Chiusura



- Aprire la fibbia e posizionare la cintura attorno ai fianchi.
- Stringere la cintura così forte per una aderente flessibilità sul fianco
- Sistemare la tasca in modo che il logo di RESTUBE sia rivolto verso l'esterno e la chiusura regolabile sia rivolta verso il proprio corpo
- Allacciare saldamente la fibbia e regolare la cintura in modo che aderisca al corpo.
- RESTUBE deve essere indossato dalla parte destra del corpo, in modo che il tirante di attivazione sia facilmente

4.1.2 Uso in combinazione ad altra attrezzatura

- Se usato o montato in combinazione con altra attrezzatura di salvataggio, accertarsi che il RESTUBE non ne impedisca l'uso. Il fissaggio dele l'uso in combinazione e a proprio rischio.
- A causa della vasta tipologia di attrezzature di salvataggio, non possiamo garantire che il RESTUBE possa essere montato su qualsiasi strumento di salvataggio. In caso di uso in combinazione, accertarsi che il logo mostri all'esterno per garantire l'apertura del borsello. Il sistema di rilascio deve essere a portata di mano.
- Accertarsi che il tirante di rilascio sia raggiungibile.
- L'apertura del borsello e il gonfiamento della boa non devono essere impediti.
- In caso il RESTUBE venga montato su altra attrezzatura la funzione della fibbia quick release verrà persa.

1. Fissaggio su attrezzatura di salvataggio

- Sfilare la cintura.
- Fissare il RESTUBE su attrezzatura alternativa tramite il passante sul retro del borsello. Evitare un eventuale spostamento.
- Il passante sul retro del borsello permette di inserire una cintura di ricambio con una spessore massima di 50 mm.
>>> Se montato verticalmente, il tirante deve mostrare verso il basso.
- Posizionare il borsello sul lato destro del vostro corpo in modo tale di permettere un azionamento con la mano sinistra.

4.2 Come mettere in funzione RESTUBE?



INDICAZIONE

L'attivazione e il gonfiamento sono garantiti solo in acqua, perché il galleggiamento fa fuoriuscire la boa dalla tasca! I tempi di riempimento, in caso di attivazione sulla terraferma, possono allungarsi.

- Prendere il tirante di attivazione con la mano sinistra e allontanarlo dal corpo con un movimento deciso.
- La boa si aprirà in pochi secondi.

4.3 Come usare RESTUBE?



ATTENZIONE

La cartuccia CO2 deve essere infilata all'interno della federa. Non svitare la cartuccia durante l'uso del RESTUBE! Dopo il gonfiamento la cartuccia raggiunge temperature molto fredde, evitare contatto diretto sulla pelle.

- L'esecuzione del salvataggio deve essere adattata per una pratica aggiornata.
- L'uso del RESTUBE lifeguard deve essere adattato alle circostanze della situazione. Tutte le precauzioni di sicurezza per il salvataggio della persona devono essere tenute in considerazione.
- RESTUBE lifeguard non offre la protezione del bagnante in caso di svenimento. L'addetto al salvataggio deve assicurarsi che il bagnante mantenga le vie respiratorie fuori dell'acqua.
- Tirando la cintura anellata, questa uscirà dal borsello insieme alla fascia di traino.
- La boa gonfiata viene allacciata al petto del bagnante agganciando il moschettone ad un anello della cintura anellata.
- Per assicurare un aggancio sicuro, selezionare la misura a un anello che impedisca lo sfilamento della boa dal petto del bagnante.
- La fascia di sicurezza - in combinazione con il borsello fissato adeguatamente offre una connessione del bagnante all'addetto al salvataggio.
- L'addetto al salvataggio può usare il RESTUBE senza agganciare il moschettone agli anelli. La boa deve essere posizionata sul petto del bagnante dal didietro e mantenuta con le mani.
- Ora il bagnante può essere salvato.
- Dopo l'uso, sganciare il moschettone dall'anello. Preparare il RESTUBE lifeguard per il prossimo uso. (vedi capitolo 4.5)



4.4 Gonfi con la bocca



ATTENZIONE

Mai gonfiare il corpo galleggiante prima con la bocca e poi con la cartuccia di CO2. Ciò potrebbe causare un gonfiamento eccessivo e gravidanti. Mai riempire la boa con altri gas! Non gonfiare la boa con l'aiuto di altri sistemi (es. pompa). Evitare di inalare il CO2 dal dispositivo di galleggiamento quando lo si gonfia a fiato.

- Estrarre la boa dalla tasca.
- Distendere la boa completamente.
- Aprire il cappuccio della valvola.
- Gonfi la boa con il fiato usando l'apposita valvola.

4.5 Come preparare RESTUBE per il prossimo utilizzo?

So RESTUBE è già stato adoperato, deve essere preparato per un nuovo utilizzo. Per questo motivo, è necessario avere una cartuccia CO2 RESTUBE con clip di sicurezza.

ATTENZIONE

Solo le cartucce di CO2 RESTUBE originali sono sicure al 100%, inossidabili, resistenti all'acqua e compatibili con il sistema di attivazione di RESTUBE. Non usare altre cartucce di CO2 presenti sul mercato. Queste non garantiscono il corretto funzionamento di RESTUBE in caso di emergenza.

La boa

INDICAZIONE

Oggetti appuntiti affilati possono danneggiare la valvola! La boa si può ripiegare solo quando è completamente vuota.

#1

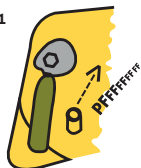

Svuotare la boa completamente (#1)

- Aprire il cappuccio della valvola.
- Infilare il retro del cappuccio nella valvola per fare uscire il gas della boa.
- Premere la boa per fare uscire il gas.
- Chiudere il cappuccio della valvola.

#2



La cartuccia CO2 RESTUBE (#2 & #3)

Il funzionamento di RESTUBE è garantito solo con l'utilizzo di cartucce di CO2 RESTUBE originali.

- Rimuovere lo sporco. (es. sabbia)
- Togliere e gettare le cartucce vuote di CO2.
- Abbassare la leva di attivazione per evitare di forare la cartuccia di CO2 nuova. (#2)
- Mettere la nuova clip di sicurezza verde sulla fessura rossa del meccanismo di attivazione.
- Avvitare saldamente la nuova cartuccia di CO2 fin no al suo completo avvittamento (#3).

#3



Infilare cartuccia CO2 nel fodero (#4)

#4

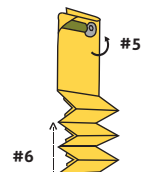

Piega per il lungo (#5)

- Stendere la boa in modo tale che il meccanismo di rilascio si trovi in basso a sinistra.
- Sollevare la parte superiore della boa all'indietro lungo la linea tratteggiata orizzontale.

#6



Piega a zig zag (#6)

- Ripiegare la boa a metà sulla linea dall'estremità destra.
- Piegarla la parte successiva seguendo le linee tratteggiate.
- Continuare fino a raggiungere il meccanismo di attivazione.
- La boa è piegata correttamente quando la cartuccia CO2 risulta all'esterno.
- >>> L'ultima piega deve essere, quindi, fatta sul retro.

#8



Riporre il moschettone sul simbolo stampato. (#7)

Riporre la boa piegata all'interno del borsello. (#8)

- Se la boa non è posizionata correttamente dentro la tasca, il funzionamento corretto non può essere garantito.
- Riporre la boa ripiegata nella tasca in modo che la chiocciola sul meccanismo di attivazione sia rivolta verso l'etichetta con il simbolo della chiocciola. (#9)

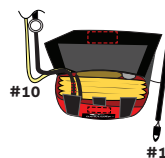

ATTENZIONE

- Avvolgere con il filo di sicurezza.

#12



#13

- La fascia e cintura anellata devono trovarsi a sinistra del borsello (#10), il perno di sicurezza a destra. (#11)

#14



- Riporre prima la fascia (#12) e poi la cintura anellata nel borsello. (#13)

- Infilare tutto nel borsello.

- Richiudere la tappa con il velcro 6b/6c. (#14)

#15



- Inserire il perno attraverso i passanti. (#15)

5. Controllo, manutenzione, smaltimento

ATTENZIONE

Se si riscontrano danni, contattare immediatamente il rivenditore/produttore per verificare se sia possibile l'ulteriore utilizzo di RESTUBE
[>>> info@restube.com](mailto:info@restube.com)

Mai tentare di riparare RESTUBE da soli!

Boa funziona correttamente? Aprire la tasca e la boa. Gonfiare la boa tramite la valvola e lasciarla gonfiare per circa 16 ore. Se la boa rimane gonfia, la boa funziona correttamente.

La valvola funziona? Staccare il cappuccio della valvola. Infilare il retro del cappuccio dentro la valvola. La valvola dovrebbe chiudersi completamente dopo l'inserimento e dopo aver staccato il cappuccio. Rimettere il cappuccio.

Tasca e cinture sono danneggiate? Controllare tasca, cinture, fibbia, cuciture e copiglia di sicurezza per verificare che non abbiano subito danni. Il materiale non deve presentare buchi, né deve esserne stata compromessa la resistenza alla rottura (per esempio, a causa di una prolungata esposizione al sole).

La cartuccia di CO₂ è intatta? Sostituire le cartucce vuote o arrugginite con una cartuccia originale RESTUBE nuova.

INDICAZIONE

Non mettere RESTUBE sul termosifone! Non lasciare asciugare RESTUBE sotto i raggi diretti del sole! Fare attenzione ai simboli sull'etichetta della cintura. Non usare detergenti contenenti alcol o solventi! Le parti funzionali (valvola, meccanismo di attivazione, filettatura della cartuccia di CO₂) devono essere ripulite completamente prima di ogni utilizzo!

- Chiudere la valvola.
- Sciacquare RESTUBE con acqua dolce.
- Pulire con detergenti per tessuti delicati.
- Sciacquare nuovamente con acqua dolce.
- Lasciare asciugare la boa appesa senza piegarla.
[>>> Aprire la tasca per una migliore asciugatura.](mailto:info@restube.com)

INDICAZIONE

Proteggere RESTUBE dalla luce diretta del sole. Proteggere RESTUBE da temperature superiori a 60° C. Non asciugare nel microonde o nel forno.

Nel caso di un utilizzo normale, e in una zona climatica come l'Europa centrale, la durata del prodotto è di 5 anni. In condizioni speciali (per esempio uso per un periodo prolungato, uso in altre zone climatiche o uso frequente, superiore ad una volta a settimana) il prodotto deve essere controllato più spesso e la durata può diminuire. RESTUBE sports circa 80 utilizzi.

ATTENZIONE

Le cartucce di CO₂ devono essere smaltite solo insieme ai rifiuti non riciclabili! La tasca RESTUBE e le cinture possono essere smaltite insieme ai rifiuti riciclabili.

2. Waarschuwingen

Belangrijke begininformatie

Mocht u de deze gebruiksaanwijzing als video willen bekijken, of meer achtergrondinformatie rondom RESTUBE en ons team te weten willen komen, kijk dan op:



Productinformatie vóór gebruik zorgvuldig lezen! Let op de aanwijzingen aan de binnenkant van het product en op het etiket op de heup riem! RESTUBE vóór ieder gebruik testen, zie daarvoor hoofdstuk 4. Mocht u tijdens het controleren defecten ontdekken, neem dan contact op met uw handelaar/de producent.

[>>> info@restube.com](mailto:info@restube.com)

Probeer nooit om RESTUBE zelf te repareren!

Tijdens het gebruik ten allen tijde de QuickstartGuide meenemen!

RESTUBE lifeguard

...biedt alleen in volledig opgeblazen toestand voldoende opwaartse druk.

...een volledige werking is alleen gewaarborgd indien gebruik wordt gemaakt van originele RESTUBE-CO₂-patronen.

...is alleen geschikt voor temperaturen boven 4°C.

...altijd over de eigen kleding dragen, zodat de trekker ten allen tijde bereikbaar is en het drijf lichaam zich ongehinderd kan opblazen!

...voor effectief gebruik van RESTUBE is actief gebruik door de gebruiker vereist. RESTUBE is daarom niet geschikt voor personen die lichamelijk of geestelijk niet in staat zijn om zich veilig in het water te bewegen.

...heeft een ondersteunende functie in het water, maar is geen garantie tegen bewusteloosheid.

Bij temperaturen onder 15°C kan het voorkomen dat het RESTUBE mechanisme iets verlangzaamd in werking treedt. De voor de werking relevante componenten voor het drijf lichaam zijn gecertificeerde materialen volgens de Europese normen voor de reddingsvesten industrie (ENISO 12402 bzw. EN393/EN395/EN396/EN399). Het dragen van aanvullend gewicht of kleding vermindert de gevoelde opwaartse druk van RESTUBE. Let erop dat zich een toezichthouder in de buurt bevindt. Begeeft u zich met RESTUBE enkel in situaties, in die u zich ook zonder RESTUBE veilig zou kunnen begeven.

3. Reizen met RESTUBE

De originele RESTUBE-CO₂-patronen bevatten 16g CO₂ en staan onder druk. In de luchtvaart gelden deze als gevaarlijk vrachtgoed. Volgens de IATA mogen desondanks tot en met 4 CO₂-patronen per persoon in het vliegtuig worden meegenomen. Reizende die via of naar vliegvelden in de Verenigde Staten vliegen moeten de TSA-Regels in acht nemen.

AANWIJZING

De RESTUBE-CO₂-patronen a.u.b. tijdig vóór uw vlucht bij de luchtvaartmaatschappij telefonisch laten registreren. Op het vliegveludient u de meegeleverde flyer voor te leggen. De CO₂-patroon zelf moet per se uit RESTUBE gedemonteerd worden.

De meegeleverde flyer bevat alle belangrijke informatie met betrekking tot dit onderwerp. Op de homepage www.restube.com kunt u meer informatie vinden.

Let goed op de actuele regels van de IATA of TSA (voor vluchten met een stop in de VS).

<http://www.iata.org> / <http://www.tsa.gov>

4. Bediening en handhaving

AANWIJZING

- Controleer vóór elk gebruik of het product klaar is om te gebruiken!
- Tasje openen en controleren of de groene veiligheidsclip zich aan de zijkant van de trekker bevindt.
 - >>> Ontbreekt de veiligheidsclip, dan kan het zijn dat de CO₂-patroon leeg is. In dit geval de CO₂-patroon eruit draaien.
 - >>> Is de CO₂-patroon doorboord, dan is deze leeg en moet worden vervangen.
 - Controleer of de boei op de juiste manier in het tasje zit.
 - >>> De boei op de trekker moet op het in het tasje vastgenaaide etiket met het moer symbool wijzen.
 - Het touw en de ring moeten volledig in de opbergzak opgeborgen zijn.
 - Het trekkermechanisme en de trekker moet vrij zijn.
 - De karabijn moet niet aan andere onderdelen vastgehaakt worden.
 - Het CO₂ patroon moet in de patroonhouder bewaard worden.

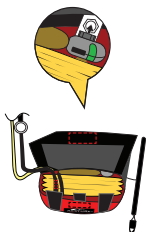

4.1 Hoe doe ik RESTUBE op de juiste manier aan?

OPGELET

Het te los of open dragen van het product is gevaarlijk! Alleen als het product goed vast zit kan het niet kwijtraken en voor een volledige werking zorgen.

>>> De meegeleverde heup riem (38mm breed) kan zowel verticaal als horizontaal op de achterkant van het tasje worden bevestigd.

>>> De verschillende bevestigingsmogelijkheden hebben ieder hun eigen voordelen bij het dragen op land of bij het uitoefenen van watersport. Afhankelijk van hoe het product wordt ingezet en van de persoonlijke voorkeur, kan de gebruiker zelf de meest geschikte positie bepalen.

AANWIJZING

Bij de verticale positionering moet het tasje zo worden gedragen, dat de trekker naar beneden wijst! Bij horizontale positionering moet de trekker in de richting van het lichaam wijzen.

- Maak de heupgordel los van de zak.
- Klittenband 6e op de heup riem moet naar boven wijzen.
- Haal de heup riem door de verticale of horizontale riem bevestiging (zwart weefsel) op de achterkant van het tasje zodat klittenband 6e aan 6d op de binnenkant van de riem bevestiging vast zit.
 - >>> Hierdoor wordt een mogelijk verschuiven van het tasje op de heup riem tegengegaan.
- De riem bevestiging op de achterkant van het tasje zorgt ervoor dat ook eigen riemen met een breedte tot en met 50 mm kunnen worden gedragen.
- Hiervoor de heup riem horizontaal of verticaal onder de riem bevestiging heen.

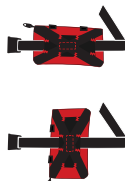

4.1.1 Omdoen



- Gesp openen en heup riem om de heupen doen.
- De heupriem zo vasttrekken zodat hij nauwsluitend om de heupen zit.
- Draag het tasje zo, dat het RESTUBE-logo naar de buitenkant wijst en de gordel bevestiging aan de lichaamskant zit.
- Gesp goed dichtdoen. Heup riem vast trekken, zodat deze nauw aan het lichaam aansluit.
- RESTUBE aan de rechterkant van het lichaam dragen, zodat de trekker met de linkerhand makkelijk te bereiken is.

4.1.2 Gebruik in combinatie met een andere uitrusting

- Als de RESTUBE lifeguard in combinatie met andere uitrustingen wordt gebruikt, of als het is vastgemaakt aan een uitrusting, moet de gebruiker er zeker van zijn dat functionaliteit van de RESTUBE niet verstoord wordt. Het vastmaken aan een andere uitrusting valt onder de verantwoording van de gebruiker en is op eigen risico.
- Er zijn veel verschillende soorten veiligheidsmiddelen (bijvoorbeeld reddingsvesten, "Fin-Belt" en andere gordels). Daarom kan RESTUBE niet de garantie geven dat de RESTUBE lifeguard vastgemaakt kan worden aan een andere uitrusting. Bij alle manieren van bevestigen dient het logo te allen tijde naar buiten te wijzen zodat de zak zonder problemen geopend kan worden. De trekker moet eenvoudig met de hand te bereiken zijn en moet naar beneden of naar buiten wijzen.
- Zorg er voor dat de trekker gemakkelijk toegankelijk en vrij is.
- Het opblazen van de boei en het openen van de tas mag niet gehinderd worden.
- Bij het vastmaken aan een andere uitrusting, zonder het gebruik van de RESTUBE heupgordel, zal de functionaliteit van de "quick-release" gesp verloren gaan.

Vastmaken aan een andere uitrusting

- Maak de heupgordel los.
- Maak de RESTUBE-zak met behulp van de gordel aan de achterzijde vast aan de boord band van je eigen uitrusting. Zorg ervoor dat de RESTUBE niet kan verschuiven.
- Er kan een gordel van 38mm tot 50 mm breed zowel horizontaal als verticaal bevestigd worden aan de RESTUBE.
 - >>> Bij verticaal bevestigen dient de trekker naar beneden gericht te zijn.
- Bevestig de zak aan je rechterkant van je lichaam zodat de trekker eenvoudig met de linkerhand bediend kan worden.

4.2 Hoe laat ik RESTUBE in werking treden?

AANWIJZING

Een probleemloos in werking treden en opblazen is alleen in het water gewaarborgd, aangezien de opwaartse druk de boei uit het tasje trekt! Bij het in werking treden op land kan het opvullen langer duren.

- De trekker met de linker hand pakken en stevig van het lichaam wegtrekken.
- De boei ontvouwt zich binnen enkele seconden.



4.3 Hoe gebruik ik RESTUBE?

OPGELET

Het CO2 patroon moet onder de beschermhoes. Schroef het CO2 patroon niet los tijdens gebruik! Voorkom direct contact met de huid. Na het opblazen is het CO2 patroon erg droog.

- De uitvoering van reddingsacties moet aangepast zijn aan de meest actuele kennis.
- Het gebruik van de RESTUBE lifeguard moet aangepast zijn aan de plaatselijke omstandigheden en de huidige situatie. Daarom moet er voor alle reddingsvoorzorgsmaatregelen gezorgd worden voor zowel de drenkeling als de redder.
- De RESTUBE lifeguard beschermt niet bij bewusteloosheid. Daarom moet de redder er te allen tijde voor zorgen dat de bovenste luchtwegen van de drenkeling boven water blijven.
- Door voorzichtig aan de ring riem te trekken zullen zowel de ring riem als het koord uit de opbergzak komen.
- De volledig opgeblazen boei kan nu aan de borst kast van de drenkeling vastgemaakt worden door de karabijn vast te haken aan de ringen die aan de ring riem zitten. De drenkeling moet over de boei heen gehangen worden.
- Om er voor te zorgen dat de boei goed aan de borst kast van de drenkeling blijft zitten, moet de ring worden gekozen die het best past bij de omvang van de borst kast van de drenkeling.
- Het koord - in combinatie met de correct bevestigde zak - zorgt voor een veilige verbinding tussen de drenkeling en redder.
- Als alternatief kan de redder de RESTUBE lifeguard ook gebruiken zonder de karabijn vast te haken aan de ring riem, hiervoor moet hij de boei om de borst kast van de drenkeling vouwen en van achter met twee handen vasthouden.
- Nu kan de drenkeling gered worden.
- Na gebruik moet de karabijn losgemaakt worden van de ring riem En moet de RESTUBE lifeguard weer gebruiksklaar gemaakt worden. (zie hoofdstuk 4.5)



4.4 Met de mond opblazen

OPGELET

Drijflichaam nooit eerst met de mond en dan met de CO2-patroon opblazen. Hierdoor kan een te hoge druk ontstaan die grote beschadigingen tot gevolg heeft. Boei niet met andere gassen vullen! Boei niet met opblaasapparaat (bijv. een luchtpomp) vullen! Bij het op blazen en/of na blazen via het mond ventiel, het in ademen van CO2-gas uit de drijflichaam vermijden!

- Boei uit het tasje pakken.
- Boei geheel uitvouwen.
- Mond ventieldopje openen.
- Boei via het ventiel met adem lucht opblazen.

4.5 Hoe maak ik RESTUBE weer klaar voor gebruik?

Na gebruik van RESTUBE moet het opnieuw gebruiksklaar worden gemaakt. Hiervoor is een originele RESTUBE-CO2-patroon met veiligheidsclip nodig.

OPGELET

Uitsluitend de originele RESTUBE-CO2-patronen zijn 100% op kwaliteit getest, bestand tegen zeewater en roestvrij. Bovendien is de kracht bij het in werking treden aan de RESTUBE-trekker aangepast! Gebruikt u geen andere, vergelijkbare CO2-patronen! In dit geval is namelijk niet gewaarborgd dat RESTUBE zich in geval van nood ook daadwerkelijk opvult.

De boei

AANWIJZING

Scherpe of spitse voorwerpen kunnen het ventiel beschadigen! De boei kan alleen compleet worden opgevouwen indien zich geen gas meer in de boei bevindt.

#1



Boei compleet laten leeglopen (#1)

- Mond ventiel dop openen.
- Dop met de achterkant in het mond ventiel steken om zo het gas uit de boei te laten ontsnappen.
- Het gas door opvouwen of rollen van de boei compleet verwijderen.
- Mond ventiel dop sluiten.

#2

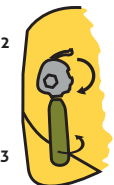

De CO2-patroon (#2 & #3)

De werking van RESTUBE is uitsluitend gewaarborgd indien de originele RESTUBE-CO2-patronen worden gebruikt.

- Verontreinigingen (bijv. door zand) eerst verwijderen.
- Lege CO2-patroon uitdraaien en met het restafval weggooien.
- Trekkerhefboom inklappen om doorboren van de nieuwe CO2-patroon te voorkomen. (#2)
- Nieuwe groene veiligheidsclip op rood gemarkeerde inkeping van Trekker mechanisme zetten.
- Nieuwe originele RESTUBE-CO2-patroon in het Trekker mechanisme draaien. (#3)

#3



Beschermhoes over de CO2-patroon schuiven (#4)

#4

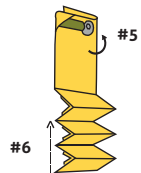

#5 In lengterichting vouwen (#5)

- Spreid de boei uit zodat het Trekker mechanisme links onder zit.
- Vouw de bovenkant van de boei naar achteren over de gestippelde lijn.



#6 Zigzag vouwen (#6)

- Dan de rechter uiteinde van de boei op de eerste opgedrukte doorgetrokken streep naar achteren omlapen.
- De volgende vouw langs de gestippelde lijn naar voren omlapen.
- Op die manier doorgaan tot de trekker wordt bereikt.
- De boei is op de juiste manier opgevouwen als de CO2-patroon aan de buitenkant zit.
>>> Hiervoor moet de laatste keer naar achteren gevouwen zijn.



#8 Plaats de karabijn tijdens de laatste keer vouwen op het daarvoor bestemde symbol. (#7)

De opgevouwen boei in het tasje plaatsen. (#8)

- Als de boei niet op de juiste manier in de opbergzak wordt gepositioneerd, is niet het gewaarborgd dat het product op de juiste wijze in werking treedt!
- De opgevouwen boei zo in de opbergzak leggen, dat de moer op het Trekker mechanisme naar het etiket met het moer symbool erop wijst. (#9)

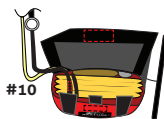

#10

OPGELET

- Met veiligheidslijn omwikkelen.



#11



#12

#13

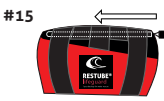
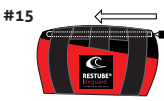
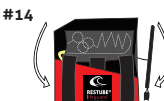
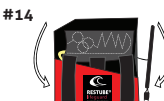

#14

#15

- Het koord en de ring riem Moeten aan de linkerkant uit de zak hangen (#10), de veiligheidslijn Moet er aan de rechterkant uithangen. (#11)
- Berg eerst het koord en daarna de ring riem (#12) Op in de opbergzak. (#13)
- Zowel het koord als de ring riem Moeten volledig opgeborgen zijn in de opbergzak.
- Doe de klep over de zak met behulp van de klittenband 6b/6c. (#14)
- De Veiligheidslijn aan het Trekker koord afgewisseld door de lussen aan de voor- en achterkant snoeren. (#15)

5. Onderhoud, verzorging, afvalscheiding

AANWIJZING

Mocht u tijdens het controleren defecten ontdekken, neemt u dan altijd contact op met uw vakhandelaar/de producent.
>>> info@restube.com

Probeer u nooit om RESTUBE zelf te repareren!

Boei luchtdicht? Het tasje openen en de boei uitvouwen. De boei met behulp van het mond ventiel helemaal vol blazen en aansluitend ca. 16 uur in opgeblazen toestand laten liggen. Als de boei hierna nog steeds vol is, is deze nog luchtdicht.

Werk het mond ventiel nog? Dop van het mond ventiel afhalen. Dop met de achterkant in het mond ventiel steken. Het mond ventiel moet na het indrukken en het opnieuw uithalen van het dopje nog steeds geheel kunnen sluiten. Dopje weer op mond ventiel zetten.

Zijn tasje en riem niet beschadigd? Controleer het tasje, de riemen en gesp, de naden en bij ook de veiligheidslijn op beschadigingen. Er mogen geen gaten in het materiaal voorkomen. Let er bovendien op dat het materiaal nog scheur vast is (dit kan bijv. minder worden door frequente, sterke zonnestraling)

CO2-patroon nog in perfecte staat? Zowel lege als roestige of gecorrodeerde gaspatronen voor een nieuwe originele RESTUBE-CO2-patroon uitwisselen.

AANWIJZING

RESTUBE niet op de verwarming leggen! RESTUBE niet in direct zonlicht drogen! Let op de was symbolen op het heup riem-etiket. Gebruik geen schoonmaakmiddelen op basis van alcohol of oplosmiddelen! De functionele onderdelen (ventiel, trekker, schroefdraad voor CO2-patroon) moeten voor het volgende gebruik geheel vrij van verontreinigingen zijn!

- Mond ventiel sluiten.
- RESTUBE met zuiver water afspoelen.
- Met normale fijnwasmiddel en of een zwak basische zeep schoonmaken.
- Met zuiver water naspoelen.
- Boei opgevouwen en hangend laten drogen.
>>> Tasje openen om beter te kunnen laten drogen.

AANWIJZING

RESTUBE tegen direct zonlicht beschermen. Tegen temperaturen van meer dan 60°C beschermen. Voor het opbergen dient RESTUBE volledig droog te zijn. Niet in de microgolfoven of oven drogen.

Bij normaal gebruik en een centraal Europees klimaat bedraagt de levensduur 5 jaar. Onder bijzondere gebruiksomstandigheden (bijv. langdurig gebruik, gebruik in andere klimaatzones, frequent gebruik van >1 per week of frequent in werking treden) moet het product vaker worden onderhouden en moet met een kortere levensduur worden gerekend. RESTUBE lifeguard is voor ca. 80x in werking treden ontworpen.

OPGELET

De CO2-patroon dienen uitsluitend met het restafval te worden weggegooid! Het RESTUBE-tasje en de riemen kunnen eveneens met het restafval worden weggegooid.

